

Extraction Arms, NEX S

NEX S

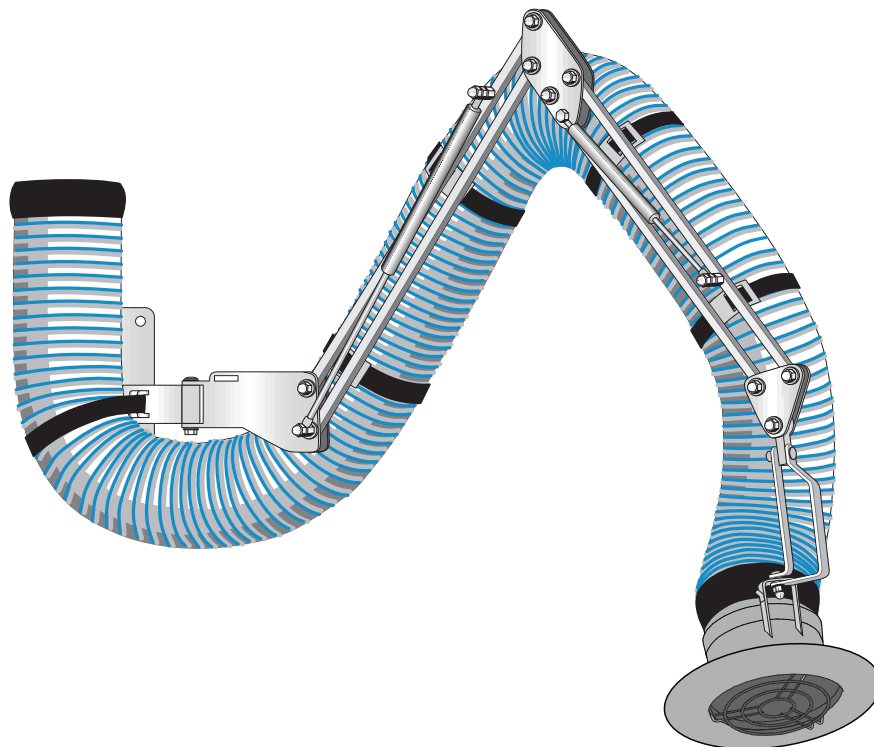

Original user manual

EN USER MANUAL

Translation of original user manual

DA BRUGERVEJLEDNING

DE BEDIENUNGSANLEITUNG

ES MANUAL DE USUARIO

FI KÄYTTÖOHJE

FR MANUEL DE L'UTILISATEUR

IT MANUALE DELL'UTENTE

NL GEBRUIKERSHANDLEIDING

NO BRUKERMANUAL

PL INSTRUKCJA OBSŁUGI

SV ANVÄNDARMANUAL

Declaration of Conformity	4
Figures	6
English	11
Dansk	18
Deutsch	25
Español	33
Suomi	40
Français	47
Italiano	55
Nederlands	62
Norsk	70
Polski	77
Svenska	85

Declaration of Conformity

EN English

Declaration of Conformity

We, AB Ph. Nederman & Co., declare under our sole responsibility that the Nederman product: NEX S (Part No. **, and stated versions of **) to which this declaration relates, is in conformity with all the relevant provisions of the following directives and standards:

Directives

2006/42/EC.

Standards

EN ISO 12100:2010, EN 1127-1:2019, EN ISO 20607:2019, 80079-36:2016 (excluding 11 Marking), 80079-37:2016 (excluding 10 Marking).

The name and signature at the end of this document is the person responsible for both the declaration of conformity and the technical file.

DE Deutsch

Konformitätserklärung

Wir, AB Ph. Nederman & Co., erklären in alleiniger Verantwortung, dass das Nederman Produkt:

NEX S (Art.-Nr. **, und bauartgleiche Versionen **), auf welches sich diese Erklärung bezieht, mit allen einschlägigen Bestimmungen der folgenden Richtlinien und Normen übereinstimmt:

Richtlinien

2006/42/EC.

Standards

EN ISO 12100:2010, EN 1127-1:2019, EN ISO 20607:2019, 80079-36:2016 (excluding 11 Marking), 80079-37:2016 (excluding 10 Marking).

Der Name und die Unterschrift am Ende dieses Dokuments sind die für die Konformitätserklärung und die technischen Unterlagen verantwortlichen Personen.

FI Suomi

Vaatumustenmukaisuusvakuutus

Me, AB Ph. Nederman & Co., vakuutamme yksinomaan omalla vastuullamme, että Nederman tuote:

NEX S (tuotenro ** ja **:n määritetyt versiot), jota tämä vakuutus koskee, on seuraavien direktiivien ja standardien kaikkien sovellettävien määräysten mukainen:

Direktiivit

2006/42/EC.

Standardit

EN ISO 12100:2010, EN 1127-1:2019, EN ISO 20607:2019, 80079-36:2016 (excluding 11 Marking), 80079-37:2016 (excluding 10 Marking).

Tämä asiakirjan lopussa oleva nimi ja allekirjoitus ovat henkilön, joka vastaa sekä vaatimustenmukaisuusvakuutuksesta että teknisestä tiedostosta.

DA Dansk

Overensstemmelseserklæring

AB Ph. Nederman & Co., erklærer som eneansvarlige, at følgende produkt fra Nederman:

NEX S (Artikel nr. **, og erklærede versioner af **), som denne erklæring vedrører, er i overensstemmelse med alle de relevante bestemmelser i de følgende direktiver og standarder:

Direktiver

2006/42/EC.

Standarder

EN ISO 12100:2010, EN 1127-1:2019, EN ISO 20607:2019, 80079-36:2016 (excluding 11 Marking), 80079-37:2016 (excluding 10 Marking).

Navnet og underskriften sidst i dette dokument tilhører den person, der er ansvarlig for såvel overensstemmelseserklæringen som den tekniske dokumentation.

ES Español

Declaración de Conformidad

Nosotros, AB Ph. Nederman & Co., declaramos bajo nuestra exclusiva responsabilidad que el producto de Nederman, NEX S (Ref. n.º ** y las versiones indicadas de **), al que hace referencia esta declaración, cumple con todas las provisiones relevantes de las Directivas y normas que se indican a continuación:

Directivas

2006/42/EC.

Normas

EN ISO 12100:2010, EN 1127-1:2019, EN ISO 20607:2019, 80079-36:2016 (excluding 11 Marking), 80079-37:2016 (excluding 10 Marking).

El nombre y firma que figuran al final de este documento corresponden a la persona responsable, tanto de la declaración como de la ficha técnica.

FR Français

Déclaration de Conformité

Nous, AB Ph. Nederman & Co., déclarons sous notre seule responsabilité que le produit Nederman :

NEX S (réf. ** et versions indiquées de **) auquel fait référence la présente déclaration est en conformité avec toutes les dispositions applicables des directives et normes suivantes :

Directives

2006/42/EC.

Normes

EN ISO 12100:2010, EN 1127-1:2019, EN ISO 20607:2019, 80079-36:2016 (excluding 11 Marking), 80079-37:2016 (excluding 10 Marking).

Le nom et la signature à la fin de ce document sont ceux de la personne responsable de la déclaration de conformité et du fichier technique.

IT Italiano**Dichiarazione di Conformità**

AB Ph. Nederman & Co., dichiara sotto la propria esclusiva responsabilità che il prodotto Nederman:

NEX S (Art. N. **, e le versioni di detto **) al quale è relativa la presente dichiarazione, è conforme alle disposizioni delle seguenti direttive e normative:

Direttive

2006/42/EC.

Normative

EN ISO 12100:2010, EN 1127-1:2019, EN ISO 20607:2019, 80079-36:2016 (excluding 11 Marking), 80079-37:2016 (excluding 10 Marking).

Il nome e la firma in calce al presente documento appartengono al responsabile della dichiarazione di conformità e della documentazione tecnica.

NO Norsk**Erklæring om Överensstemmelse**

Vi, AB Ph. Nederman & Co., erklærer under vårt eneste ansvar at Nederman-produktet:

NEX S (delenr. **, og angitte versjoner av **) som denne erklæringen vedrører, er i samsvar med alle relevante bestemmelser i følgende direktiver og standarder:

Direktiver

2006/42/EC.

Standarder

EN ISO 12100:2010, EN 1127-1:2019, EN ISO 20607:2019, 80079-36:2016 (excluding 11 Marking), 80079-37:2016 (excluding 10 Marking).

Navnet og signaturen på slutten av dette dokumentet er den som er ansvarlig for både samsvarserklæringen og den tekniske filen.

SV Svenska**Överensstämmelsedeklaration**

Vi, AB Ph. Nederman & Co., förklarar under vårt fulla ansvar att Nederman-produkten:

NEX S (artikelnummer **, och angivna versioner av **) som denna deklARATION avser, är i överensstämmelse med alla relevanta bestämmelser i följande direktiv och standarder:

Direktiv

2006/42/EC.

Standarder

EN ISO 12100:2010, EN 1127-1:2019, EN ISO 20607:2019, 80079-36:2016 (excluding 11 Marking), 80079-37:2016 (excluding 10 Marking).

Namnet och signaturen i slutet av detta dokument är den person som ansvarar för både försäkran om överensstämmelse och den tekniska filen.

NL Nederlands**Conformiteitsverklaring**

Wij, AB Ph. Nederman & Co., verklaren onder onze verantwoordelijkheid dat het Nederman product:

NEX S (artikelnr. **, en vermelde uitvoeringen van **) waarop deze verklaring betrekking heeft, in overeenstemming is met alle relevante bepalingen van de volgende richtlijnen en normen:

Richtlijnen

2006/42/EC.

Normen

EN ISO 12100:2010, EN 1127-1:2019, EN ISO 20607:2019, 80079-36:2016 (excluding 11 Marking), 80079-37:2016 (excluding 10 Marking).

Naam en handtekening onder dit document zijn van degene die verantwoordelijk is voor zowel de Verklaring van Overeenstemming als het technische document.

PL Polski**Deklaracja Zgodności**

My, AB Ph. Nederman & Co. niniejszym oświadczamy na naszą własną odpowiedzialność, że Nederman produkt:

NEX S [nr części ** oraz wskazane wersje **], który jest przedmiotem niniejszej deklaracji, spełnia wszystkie odpowiednie wymagania wymienionych niżej dyrektyw i norm:

Dyrektywy

2006/42/EC.

Normy

EN ISO 12100:2010, EN 1127-1:2019, EN ISO 20607:2019, 80079-36:2016 (excluding 11 Marking), 80079-37:2016 (excluding 10 Marking).

Na końcu niniejszego dokumentu znajdują się imię i nazwisko oraz podpis osoby odpowiedzialnej za deklarację zgodności oraz dokumentację techniczną.

**

1052xx32



AB Ph. Nederman & Co.
P.O. Box 602
SE-251 06 Helsingborg
Sweden

Anna Cederlund
Product Center Manager
Technical Product Management
2025-03-07



Figures

1

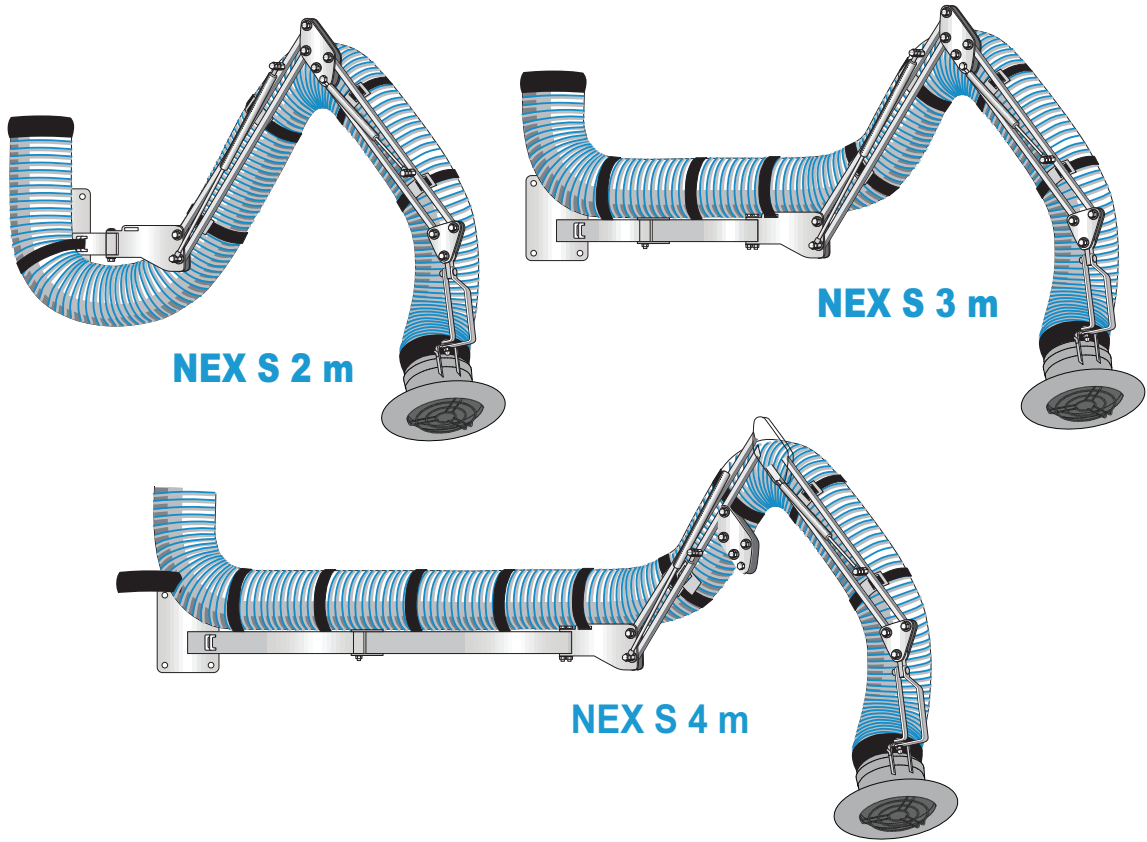

2

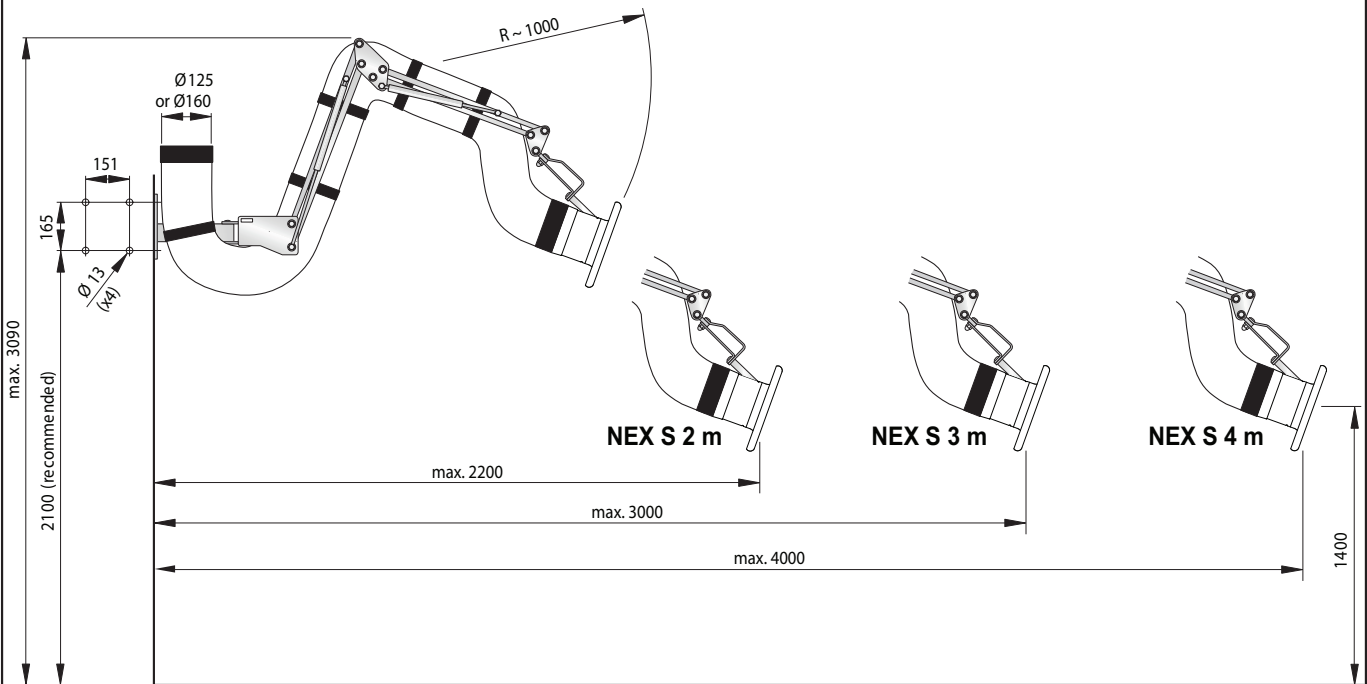

3

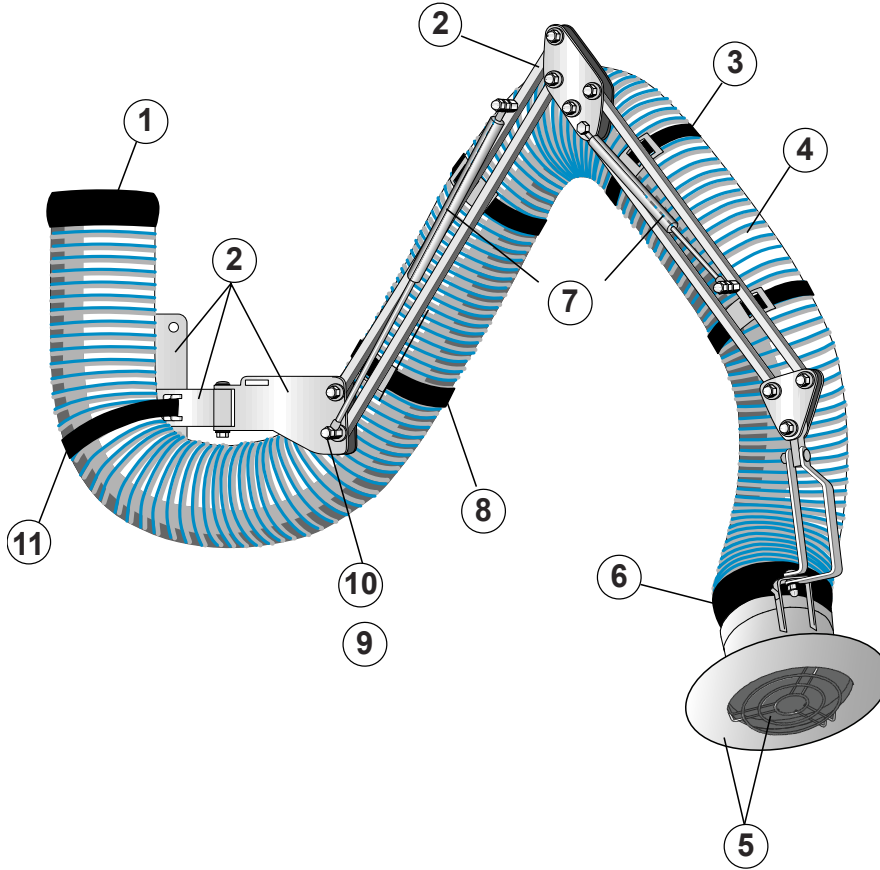

4a

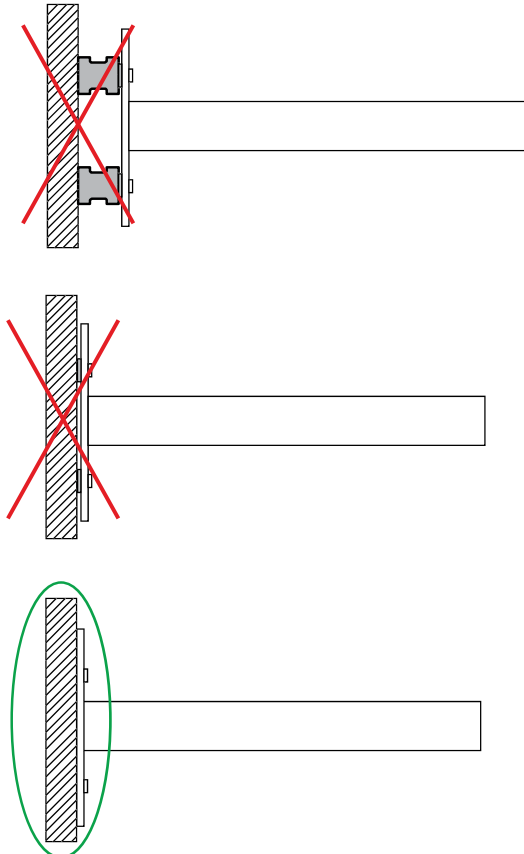
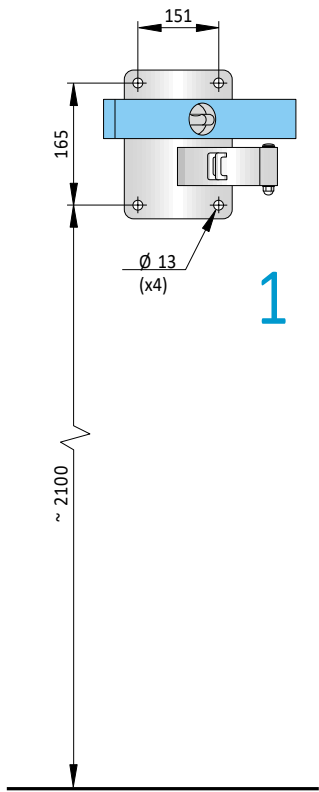

4b

2

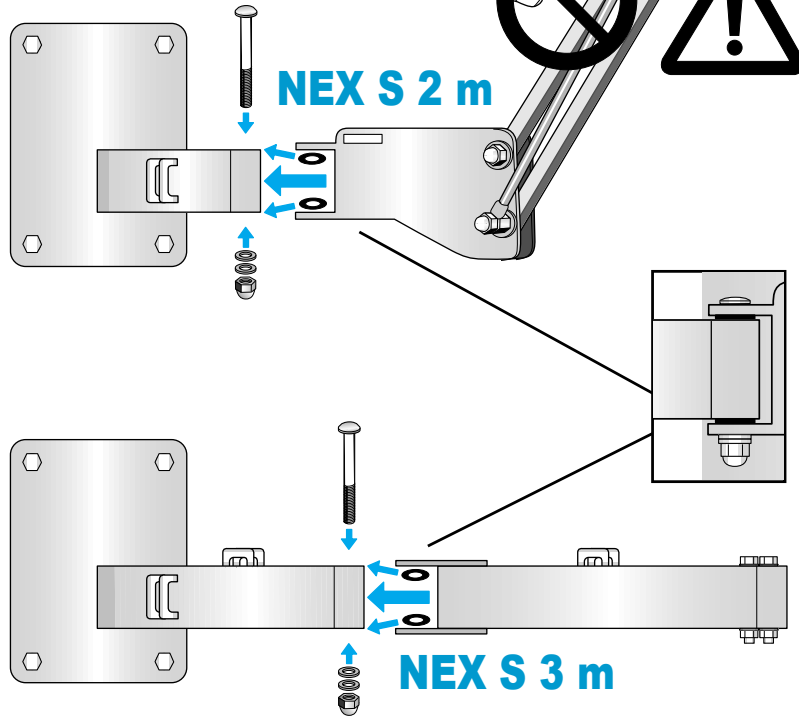

5

3

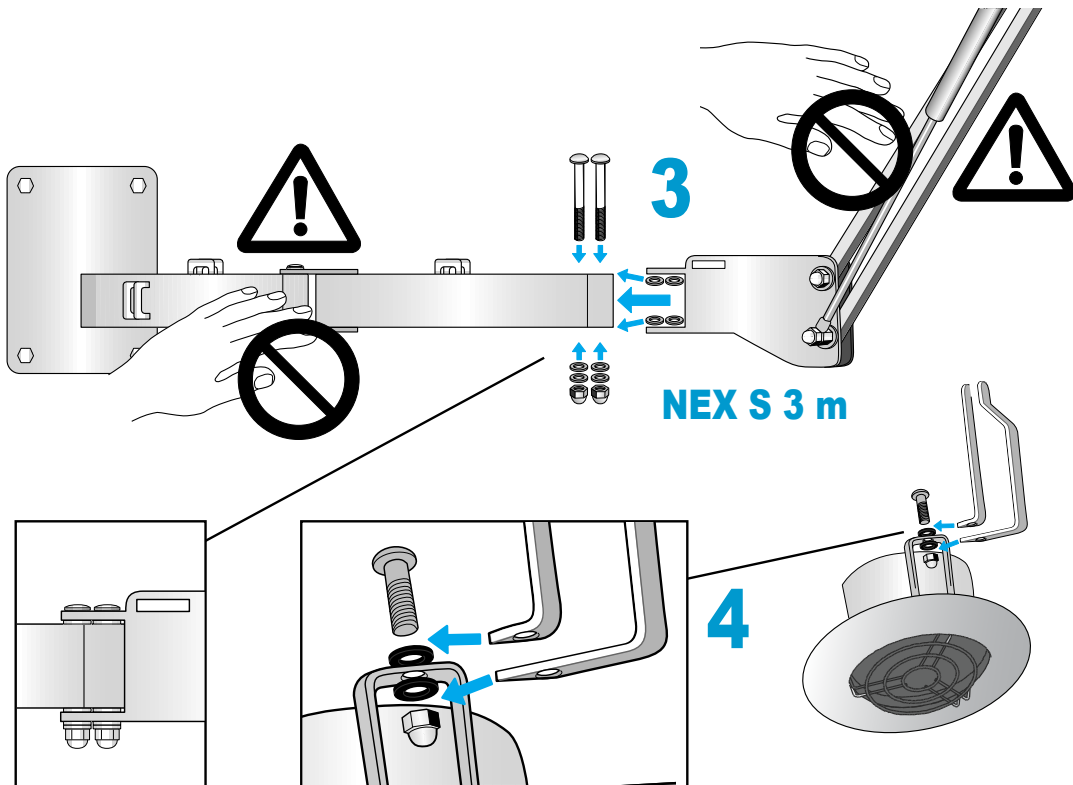

6

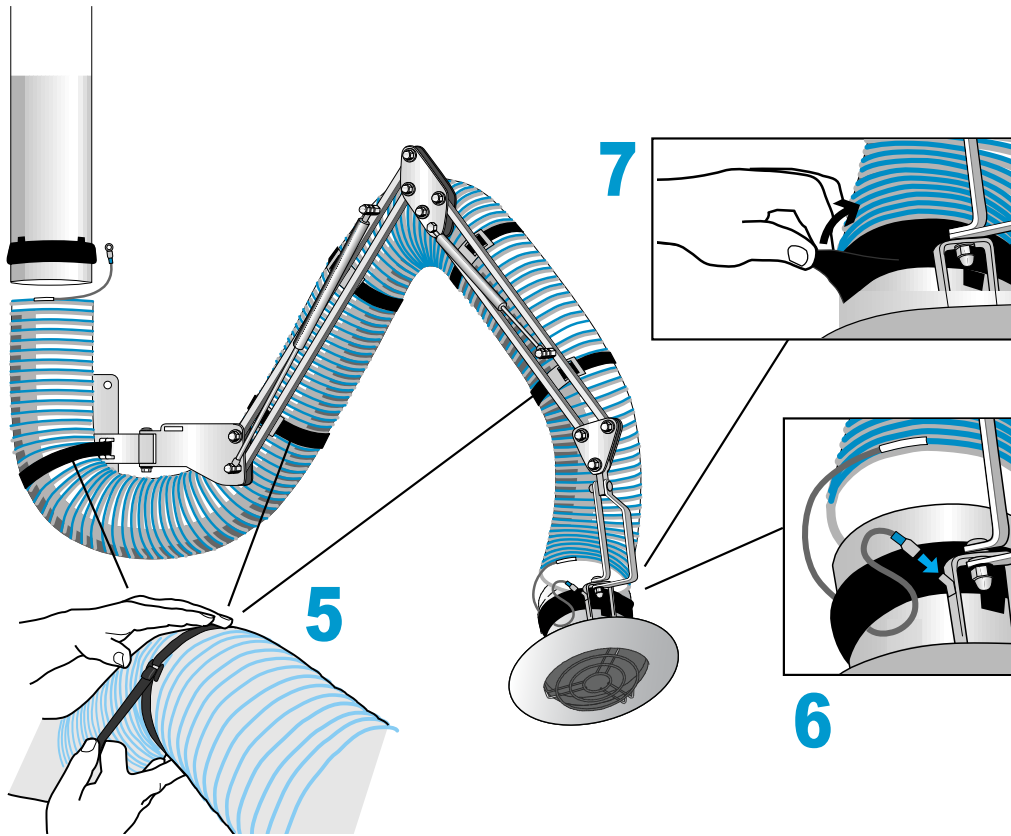

7

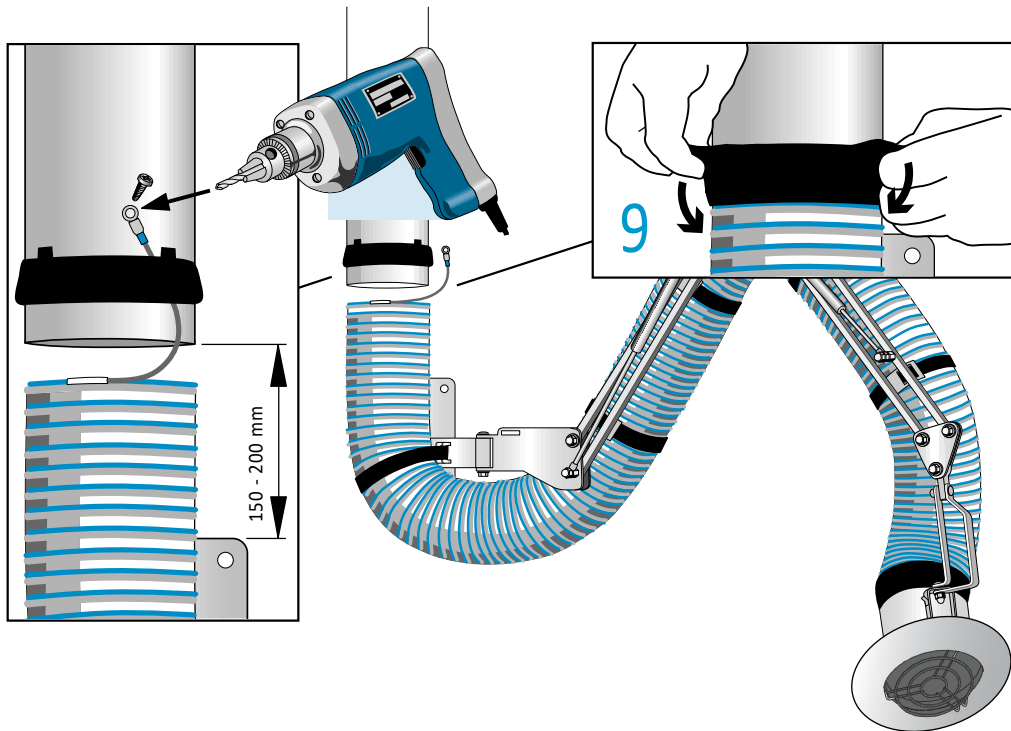

8

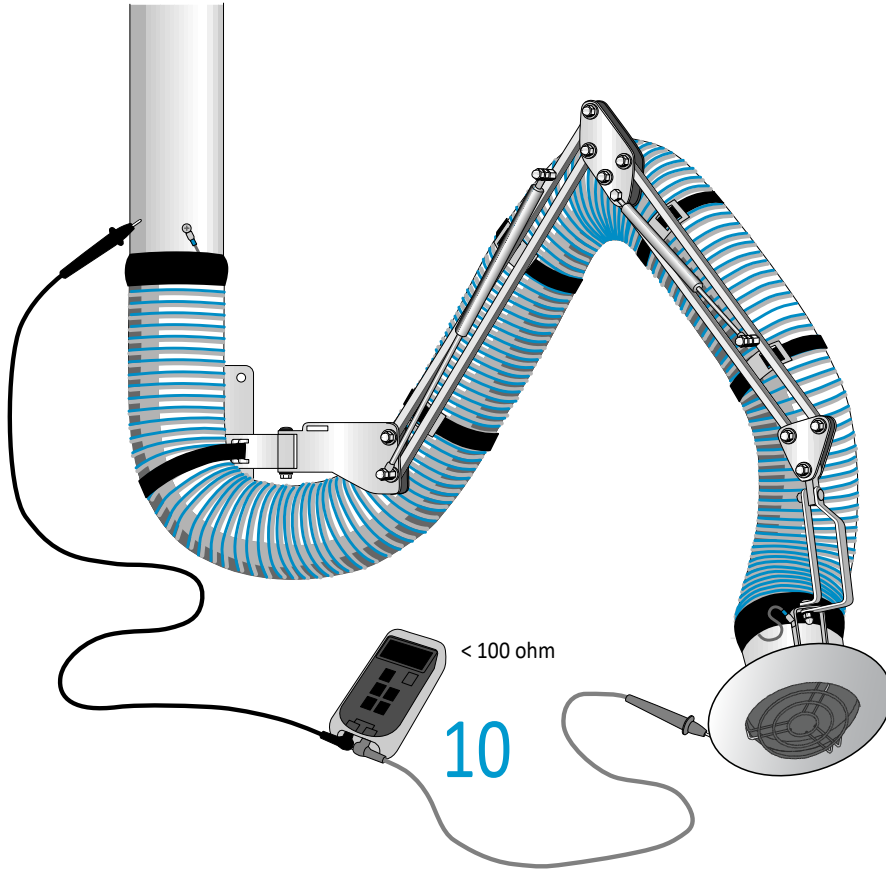

9

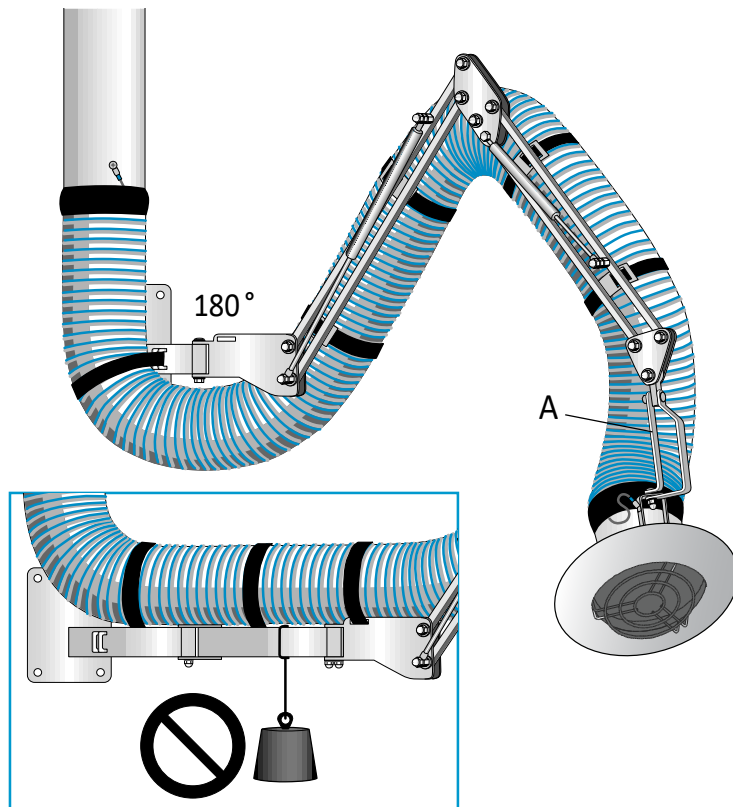

Table of contents

Figures	6
1 Preface	12
2 Safety	12
3 Description	12
3.1 Intended use	12
3.1.1 ATEX products	12
3.2 Main parts	12
3.3 Technical data	13
4 Installation	13
4.1 Delivery check	13
4.2 Mounting NEX S	14
4.3 Earth control measurement	14
5 Use	14
6 Maintenance	14
6.1 Routine inspection and service	14
6.2 Cleaning	15
6.2.1 Dry cleaning	15
6.2.2 Wet cleaning	15
6.2.3 Regular maintenance	15
6.2.4 Internal cleaning of hood and hose	15
7 Spare Parts	15
7.1 Ordering spare parts	15
8 Recycling	15
9 Appendix A: Installation protocol	16
10 Appendix B: Maintenance checklist	17

EN 1 Preface

Thank you for using a Nederman product!

The Nederman Group is a world-leading supplier and developer of products and solutions for the environmental technology sector. Our innovative products will filter, clean and recycle in the most demanding of environments. Nederman's products and solutions will help you improve your productivity, reduce costs and also reduce the impact on the environment from industrial processes.

Read all product documentation and the product identification plate carefully before installation, use, and service of this product. Replace documentation immediately if lost. Nederman reserves the right, without previous notice, to modify and improve its products including documentation.

This product is designed to meet the requirements of relevant EC directives. To maintain this status, all installation, maintenance, and repair is to be done by qualified personnel using only Nederman original spare parts and accessories. Contact the nearest authorized distributor or Nederman for advice on technical service and obtaining spare parts. If there are any damaged or missing parts when the product is delivered, notify the carrier and the local Nederman representative immediately.

2 Safety

This document contains important information that is presented either as a warning, caution or note, according to the following examples:

**WARNING! Risk of personal injury**

Warnings indicate a potential hazard to the health and safety of personnel, and how that hazard may be avoided.

**CAUTION! Risk of equipment damage**

Cautions indicate a potential hazard to the product but not to personnel, and how that hazard may be avoided.

**NOTE!**

Notes contain other information that is important for personnel.

3 Description**3.1 Intended use**

NEX S Extraction Arm is designed to extract dust or gas mixtures in environments where the atmosphere could be explosive as a result of mixing air with gas, vapour, mist or dust.

3.1.1 ATEX products

NEX S is not marked with the EX symbol since it does not fall under the scope of the directive 2014/34/EU. Even if NEX S does not have the EX marking, it is highly suitable for use in zones listed in the [Section 3.3 Technical data](#) according to ATEX-work directive 1999/92/EC.

**WARNING! Risk of explosion**

- The NEX S-arm must not be used for extracting dust/air-mixtures with: MIE < 1 mJ (MIE = Minimum Ignition Energy)
- The NEX S-arm must not be used for extracting gas/air-mixtures in explosion group IIC.

**CAUTION! Risk of equipment damage**

Do not use NEX S to extract dust or gas mixtures that could affect the materials in the extractor arm. See [Image 3](#).

3.2 Main parts

See [Image 3](#).

- 1 EPDM
- 2 Arm system: Acid proof stainless steel 316
- 3 PVC/PA
- 4 Polyester/Polyurethane

- 5 Acid proof stainless steel 316
- 6 EPDM
- 7 Gas springs: Acid proof stainless steel 316, seals in nitrile rubber
- 8 PVC/PA
- 9 Friction discs: PA 6.6 carbon fibres
- 10 Nuts and bolts: Acid proof stainless steel 316
- 11 PVC/PA

3.3 Technical data

NEX S	
Hose diameter	Ø 125 mm / Ø 160 mm
Noise level*:	
• NEX S (Ø 125)	65-66 dB(A)
• NEX S (Ø 160)	68-71 dB(A)
Weight:	
• NEX S 2 m (Ø 125)	13 kg
• NEX S 2 m (Ø 160)	14 kg
• NEX S 3 m (Ø 125)	19 kg
• NEX S 3 m (Ø 160)	20 kg
• NEX S 4 m (Ø 125)	24 kg
• NEX S 4 m (Ø 160)	25 kg
Airflow**:	
• NEX S (Ø 125)	maximum 1100 m ³ /h
• NEX S (Ø 160)	maximum 1700 m ³ /h
Temperature use (all models)	80 °C
Zone, dust***	21, 22
Zone, gas***	1, 2

* Measured according to ISO 11201.

** Also, apply to local directions.

*** According to ATEX-work directive 99/92/EEC.

4 Installation

4.1 Delivery check

If there are any damaged or missing parts when the product is delivered, notify the carrier and the local Nederman representative immediately.

EN 4.2 Mounting NEX S

See, [Image 4a–Image 8](#). The extractor arm can be mounted on a wall. Ensure that the wall surface is level, and use the wall bracket to mark the holes.

Use locking fixing bolts and nuts suitable for the wall material. The bolts must each stand a minimum torque force of 1100 N (NEX S 2 m), 2400 N (NEX S 3 m), 4000 N (NEX S 4 m).

Use a spirit level and make sure that the extraction arm is fitted in a horizontal position.



NOTE!

- Make sure the NEX S housing is properly grounded. See [Image 8](#) and [Section 4.3 Earth control measurement](#).
- Fill out the installation protocol when finished installing the NEX S.

4.3 Earth control measurement

- Check for proper earth connection, after both the main installation and regular maintenance. This is done by measuring as illustrated in [Image 8](#) item 10.

5 Use



WARNING! Ignition risk for some dust or solvents

- Do not collect material that is caustic, explosive, highly flammable, chemically unstable, spontaneously ignitable, or which can release sparks.
- Check that no objects which can cause sparking or fire are sucked into the arm, or impact against the hood.
- Avoid mixing dust from different processes, for example, service works and plastic grinding mixed with metal grinding.



WARNING! Risk of personal injury

Squeeze risk. See [Image 4b](#).



CAUTION! Risk of equipment damage

Avoid impact against the hood.

See [Image 9](#). The extractor arm can easily be positioned at any point within its working area, using the handle (item A). It can be rotated 180° when wall mounted and 360° when ceiling mounted. For best capture, the hood should be positioned as near the fume or dust-generating process as possible.

Recommended airflow (also, check local directions):

- Maximum 1100 m³/h (650 cfm) for hose Ø 125 mm.
- Maximum 1700 m³/h (1000 cfm) for hose Ø 160 mm.

Always check that the airflow is sufficient in the hood before work begins. Insufficient airflow is caused by:

- The fan impeller rotating in the wrong direction.
- Hood or hose are blocked.
- Filter cartridges are blocked.

6 Maintenance



WARNING! Risk of personal injury

- Squeeze risk. See [Image 5](#).
- Check the function of the spring and spring holder. See [Image 6](#).

6.1 Routine inspection and service

Follow the list in [Chapter 10 Appendix B: Maintenance checklist](#) to routinely inspect, and repair or replace worn and damaged parts on the inside and outside of the product.

6.2 Cleaning



WARNING! Risk of personal injury

A dust filter mask and other necessary safety equipment should be used when cleaning the NEX S.

6.2.1 Dry cleaning

Vacuum and wipe the components externally and even internally if necessary.

6.2.2 Wet cleaning

- Use a detergent solution that will not damage NEX S, see [Section 3.1.1 ATEX products](#). Follow the advice from the manufacturer of the detergent solution regarding dosage and washing method. Rinse with clean water. Use low pressure and a water temperature of 40–50 °C.
- Avoid directly rinsing sleeves, joints and so on. Let the NEX-arm dry before it is used again.

6.2.3 Regular maintenance

Regular maintenance is recommended at least once a year.

- 1 Check that the NEX-arm is grounded.
- 2 Check that the hose is intact. If necessary change the hose.
- 3 Check the mounting of the arm on the wall.
- 4 Adjust the links if necessary.



WARNING! Risk of personal injury

Spring power! Check the function of the spring and spring holder.

- 5 Check that the suction capacity in the hood is sufficient.

6.2.4 Internal cleaning of hood and hose

- 1 Detach hood and hose.
- 2 Carry out dry or wet cleaning according to the instructions above.
- 3 Let the components dry.
- 4 Re-fit the components.
- 5 Ground the hose spiral. See [Image 6](#). Take a control meter reading. See [Image 8](#).

7 Spare Parts



CAUTION! Risk of equipment damage

Use only Nederman original spare parts and accessories.

Contact your nearest authorized distributor or Nederman for advice on technical service or if you require help with spare parts. See also www.nederman.com.

7.1 Ordering spare parts

When ordering spare parts always state the following:

- The part number and control number (see the product identification plate).
- Detail number and name of the spare part (see www.nederman.com/en/service/spare-part-search).
- Quantity of the parts required.

8 Recycling

The product has been designed for component materials to be recycled. Different material types must be handled according to relevant local regulations. Contact the distributor or Nederman if uncertainties arise when scrapping the product at the end of its service life.

9 Appendix A: Installation protocol

- Copy the installation protocol, fill it in and save it as a service record.
- For values, note the value in the result column, otherwise, a tick will suffice if the item has been performed or considered.



WARNING! Risk of personal injury

No zone present during installation, service and cleaning.



NOTE!

If a value is outside its accepted level, or a result is incorrect or missing, fix the problem before initial start-up and normal operation.

Unit No.:	Date:	Performed by:

Control items	Reference	Result	Notes
APPLICATION REQUIREMENTS LIMITS			
Installation Area classification Zone, dust 21,22 Zone, gas 1, 2			
Material MIE (>1 mJ).			
DELIVERY CONTROL			
Transport damage			
Missing components			
Maintenance access			
MOUNTING			
Bolts and nuts suitable for the wall material. 1100N/2400N/4000N			
Extraction arm is fitted in a horizontal position.			
NEX Shousing is properly grounded. Earth continuity < 100 ohm.			

10 Appendix B: Maintenance checklist

- Copy the maintenance checklist, fill it in and save it as a service record.
- For values, note the value in the result column, otherwise, a tick will suffice if the item has been performed or considered.

 **WARNING! Risk of personal injury**
No zone present during installation, service and cleaning.

 **NOTE!**
If an inspection result (for example, a measured value) differs significantly from a previous result, find the cause for the difference.

Unit No.:	Date:	Operating hours:	Performed by:

Control items	Reference	Result	Notes
INTERNAL CLEANING OF HOOD AND HOSE			
Wet or dry cleaned.			
Components dried and refitted.			
NEX S housing is properly grounded. Earth continuity < 100 ohm			
REGULAR MAINTENANCE, ONCE A YEAR			
NEX S housing is properly grounded. Earth continuity < 100 ohm			
Hose intact. If necessary, change the hose.			
Mounting of the arm on wall or ceiling checked.			
Links adjusted.			
Spring and spring holders functional			
Suction capacity in the hood is sufficient.			
Links adjusted.			
External cleaning hood and hose.			

Indholdsfortegnelse

Figurer	6
1 Forord	19
2 Sikkerhed	19
3 Beskrivelse	19
3.1 Tiltænkt anvendelse	19
3.1.1 ATEX-produkter	19
3.2 Hoveddele	19
3.3 Tekniske data	20
4 Installation	20
4.1 Eftersyn ved levering	20
4.2 Montering NEX S	21
4.3 Kontrolmåling af jordtilslutning	21
5 Anvendelse	21
6 Vedligeholdelse	21
6.1 Rutinemæssig inspektion og service	21
6.2 Rensning	22
6.2.1 Tørrensning	22
6.2.2 Vådrensning	22
6.2.3 Regelmæssig vedligeholdelse	22
6.2.4 Indvendig rengøring af tragt og slange	22
7 Reservdele	22
7.1 Bestilling af reservdele	22
8 Genbrug	22
9 Bilag A: Installationsprotokol	23
10 Bilag B: Tjekliste til vedligeholdelse	24

1 Forord

Tak, fordi du har valgt et Nederman-produkt!

Nederman Group er en af verdens førende leverandører og udviklere af produkter og løsninger til miljøteknologisektoren. Vores innovative produkter sørger for filtrering, rensning og genvinding i de mest krævende miljøer. Nedermans produkter og løsninger hjælper dig med at øge produktiviteten, nedbringe omkostningerne og reducere miljøpåvirkningen fra industrielle processer.

Læs al produktokumentation og produktets typeskilt omhyggeligt før installation, brug og servicering af dette produkt. Sørg for at genanskaffe dokumentationen, hvis den bliver væk. Nederman forbeholder sig retten til at modificere og forbedre sine produkter, herunder dokumentationen, uden forudgående varsel.

Dette produkt er konstrueret til at opfylde kravene i de relevante EU-direktiver. For at opretholde denne status skal alt arbejde i forbindelse med installation, reparation og vedligeholdelse udføres af uddannet personale, og der må kun anvendes originale reservedele og originalt tilbehør fra Nederman. Kontakt nærmeste autoriserede forhandler eller Nederman for at få råd om teknisk service og anskaffelse af reservedele. Hvis produktet leveres med defekte eller manglende dele, skal speditøren og den lokale Nederman-repræsentant straks orienteres herom.

2 Sikkerhed

Dette dokument indeholder vigtige oplysninger, der vises som enten en advarsel, en forsigtighedsregel eller en bemærkning. Se de følgende eksempler:



ADVARSEL! Risiko for personskade

Advarsler angiver, at personalets sundhed og sikkerhed udsættes for en potentiel fare, og hvordan faren kan undgås.



FORSIGTIG! Risiko for beskadigelse af udstyr

Forsigtighedsregler angiver, at produktet, men ikke personalet, udsættes for en potentiel fare, og hvordan faren kan undgås.



BEMÆRK!

Noter indeholder andre oplysninger, som brugeren skal være specielt opmærksom på.

3 Beskrivelse

3.1 Tiltænkt anvendelse

Udsugningsarmen NEX S er designet til udsugning af støv- eller gasblandinger i miljøer, hvor atmosfæren kan være eksplosionsfarlig, fordi luft blandes med gas, dampe, tåger eller støv.

3.1.1 ATEX-produkter

NEX S er ikke mærket med EX-symbolet, fordi den ikke hører under direktiv 2014/34/EU. Selvom NEX S ikke har EX-mærkning, er den velegnet til brug i zoner, som er anført i [Afsnit 3.3 Tekniske data](#) i henhold til ATEX-brugerdirektivet 1999/92/EF.



ADVARSEL! Risiko for eksplosion

- NEX S-armen må ikke anvendes til udsugning af støv/luft-blandinger med: MIE < 1 mJ (MIE = Minimum Ignition Energy, mindste antændelsesenergi)
- NEX S-armen må ikke anvendes til udsugning af gas/luft-blandinger i eksplosionsgruppe IIC.



FORSIGTIG! Risiko for beskadigelse af udstyr

Brug ikke NEX S til udsugning af støv- eller gasblandinger, som kan påvirke materialerne i udsugningsarmen. Se [Billede 3](#).

3.2 Hoveddele

Se [Billede 3](#).

- 1 EPDM
- 2 Armsystem: Syrefast rustfrit stål 316
- 3 PVC/PA

- DA
- 4 Polyester/polyuretan
 - 5 Syrefast rustfrit stål 316
 - 6 EPDM
 - 7 Gasfjedre: Syrefast rustfrit stål 316, tætninger i nitrilgummi
 - 8 PVC/PA
 - 9 Friktionsskiver: PA 6.6 kul fibre
 - 10 Møtrikker og bolte: Syrefast rustfrit stål 316
 - 11 PVC/PA

3.3 Tekniske data

NEX S	
Slangediameter	Ø 125 mm / Ø 160 mm
Støjniveau*:	
• NEX S (Ø 125)	65-66 dB(A)
• NEX S (Ø 160)	68-71 dB(A)
Vægt:	
• NEX S 2 m (Ø 125)	13 kg
• NEX S 2 m (Ø 160)	14 kg
• NEX S 3 m (Ø 125)	19 kg
• NEX S 3 m (Ø 160)	20 kg
• NEX S 4 m (Ø 125)	24 kg
• NEX S 4 m (Ø 160)	25 kg
Luftstrøm**:	
• NEX S (Ø 125)	maksimum 1100 m ³ /t
• NEX S (Ø 160)	maksimum 1700 m ³ /t
Driftstemperatur (alle modeller)	80 °C
Zone, støv***	21, 22
Zone, gas***	1, 2

* Målt i henhold til ISO 11201.

** Gælder også lokale retningslinjer.

*** I henhold til brugerdirektivet ATEX 1999/92/EF.

4 Installation

4.1 Eftersyn ved levering

Hvis produktet leveres med defekte eller manglende dele, skal speditøren og den lokale Nederman-repræsentant straks orienteres.

4.2 Montering NEX S

Se [Billede 4a](#)- [Billede 8](#). Udsugningsarmen kan monteres på en væg. Sørg for, at vægoverfladen er plan, og brug vægbeslaget til at afmærke hullerne.

Brug fastspændingsbolte og møtrikker, der egner sig til vægmaterialet. Boltene skal hver især kunne tåle et tilspændingsmoment på mindst: 1100 N (NEX S 2 m), 2400 N (NEX S 3 m), 4000 N (NEX S 4 m).

Brug et vaterpas for at sikre, at udsugningsarmen er monteret vandret.



BEMÆRK!

- Sørg for, at NEX S-huset er korrekt jordforbundet. Se [Billede 8](#) og [Afsnit 4.3 Kontrolmåling af jordtilslutning](#).
- Udfyld installationsprotokollen, når installationen af NEX S er færdig.

4.3 Kontrolmåling af jordtilslutning

- Det skal kontrolleres, at jordforbindelsen er korrekt både efter hovedinstallationen og efter den løbende vedligeholdelse. Dette gøres ved at måle som vist i [Billede 8](#), punkt 10.

5 Anvendelse



ADVARSEL! Antændelsesrisiko for nogle former for støv eller opløsningsmidler

- Udsug ikke materiale, der er ætsende, eksplosivt, brandfarligt, kemisk ustabil, selvantændeligt, eller som kan frigive gnister.
- Kontrollér, at der ikke er genstande, som kan forårsage, at der suges gnister eller ild ind i armen, eller som kan slå imod tragten.
- Undgå at blande støv fra forskellige processer, f.eks. servicearbejder og plastikslibning blandet med metallslibning.



ADVARSEL! Risiko for personskade

Klemningsfare. Se [Billede 4b](#).



FORSIGTIG! Risiko for beskadigelse af udstyr

Undgå slag mod tragten.

Se [Billede 9](#). Udsugningsarmen kan nemt anbringes et hvilket som helst sted i dens arbejdsområde ved brug af håndtaget (punkt A). Den kan drejes 180°, når der er vægmonteret, og 360°, når den er gulvmonteret. For at opnå den bedste udsugning skal tragten placeres så tæt på den proces, der danner røgen eller støvet.

Anbefalet luftstrøm (tjek også lokale bestemmelser):

- Maksimum 1100 m³/h (650 cfm) for slanger med Ø 125 mm.
- Maksimum 1700 m³/h (1000 cfm) for slanger med Ø 160 mm.

Kontrollér altid, at der er tilstrækkelig luftstrøm i tragten, før arbejdet påbegyndes. Utilstrækkelig luftstrøm kan have følgende årsager:

- Ventilatorhjulet drejer i forkert retning.
- Tragten eller slangen er blokeret.
- Filterpatroner er blokeret.

6 Vedligeholdelse



ADVARSEL! Risiko for personskade

- Klemningsfare. Se [Billede 5](#).
- Kontrollér, at fjederen og fjederholderen er funktionsdygtige. Se [Billede 6](#).

6.1 Rutinemæssig inspektion og service

Følg listen i [Kapitel 10 Bilag B: Tjekliste til vedligeholdelse](#) for rutinemæssigt at finde samt reparere eller udskifte slidte og beskadigede dele på indersiden og ydersiden af produktet.

6.2 Rensning

DA



ADVARSEL! Risiko for personskade

Brug en støvmaske og andet nødvendigt sikkerhedsudstyr, når du rengør NEX S.

6.2.1 Tørrensning

Støvsug og aftør komponenterne udvendigt og, efter behov, også indvendigt.

6.2.2 Vådrensning

- Brug et rengøringsmiddel, som ikke beskadiger NEX S. Se [Afsnit 3.1.1 ATEX-produkter](#). Følg rådene fra producenten af rengøringsmidlet vedrørende dosering og rengøringsmetode. Skyl med rent vand. Brug lavt tryk og en vandtemperatur på 40-50°C.
- Undgå direkte rengøring af muffe, samlinger osv. Lad NEX-armen tørre, inden den anvendes igen.

6.2.3 Regelmæssig vedligeholdelse

Det anbefales at foretage regelmæssig vedligeholdelse mindst én gang årligt.

- 1 Kontrollér, at NEX-armen er jordforbundet.
- 2 Kontrollér, at slangen er intakt. Skift om nødvendigt slangen.
- 3 Kontrollér, at armen er monteret korrekt på væggen.
- 4 Juster ledforbindelserne efter behov.



ADVARSEL! Risiko for personskade

Fjederkraft! Kontrollér, at fjederen og fjederholderen er funktionsdygtige.

- 5 Kontroller, at tragtens udsugningskapacitet er tilstrækkelig.

6.2.4 Indvendig rengøring af tragt og slange

- 1 Afmonter tragt og slange.
- 2 Udfør tør- eller vådrensning i henhold til anvisningerne ovenfor.
- 3 Lad komponenterne tørre.
- 4 Monter komponenterne igen.
- 5 Slut slangens spiral til jord. Se [Billede 6](#). Aflæs kontrolmåleren. Se [Billede 8](#).

7 Reservedele



FORSIGTIG! Risiko for beskadigelse af udstyr

Brug kun originale reservedele og tilbehør fra Nederman.

Kontakt din nærmeste autoriserede forhandler eller Nederman for at få råd om teknisk service, eller hvis du har brug for hjælp til reservedele. Se også www.nederman.com.

7.1 Bestilling af reservedele

Ved bestilling af reservedele skal der altid oplyses følgende:

- Reservedels- og kontrolnummer (se produktets typeskilt).
- Reservedelens specifikke nummer og navn (se www.nederman.com/en/service/spare-part-search).
- Antallet af reservedele.

8 Genbrug

Produktet er designet til komponentmaterialer, der kan genanvendes. Forskellige materialetyper skal håndteres i henhold til relevante lokale regler. Kontakt distributøren eller Nederman, hvis der opstår usikkerhed ved opugning af produktet i slutningen af dets levetid.

9 Bilag A: Installationsprotokol

- Kopier installationsprotokollen, udfyld den, og gem den som serviceregistrering.
- Ved værdier skal værdien noteres i resultatkolonnen. Ellers er det tilstrækkeligt at sætte et flueben, hvis punktet er blevet udført eller taget i betragtning.



ADVARSEL! Risiko for personskade

Ingen zone under installation, service og rengøring.



BEMÆRK!

Hvis en værdi ligger under eller over det tilladte niveau, eller hvis et resultat er forkert eller mangler, skal problemet løses før start første gang og normal drift.

Enhed nr.:	Dato:	Udført af:

Kontrolpunkter	Reference	Resultat	Noter
KRAV/GRÆNSER FOR ANVENDELSE			
Klassificering af installationsområde Zone, støv 21, 22 Zone, gas 1, 2			
Materiale MIE (>1 mJ).			
KONTROL VED LEVERING			
Transportskader			
Manglende komponenter			
Adgang ifm. vedligeholdelse			
MONTERING			
Bolte og møtrikker, der egner sig til væg- materialet. 1100N/2400N/4000N			
Udsugningsarmen er monteret i en van- dret position.			
NEX Shuset er korrekt jordforbundet. Jordbeskyttelse < 100 ohm.			

10 Bilag B: Tjekliste til vedligeholdelse

DA

- Kopier vedligeholdelsesprotokollen, udfyld den, og gem den som serviceregistrering.
- Ved værdier skal værdien noteres i resultatkolonnen. Ellers er det tilstrækkeligt at sætte et flueben, hvis punktet er blevet udført eller taget i betragtning.



ADVARSEL! Risiko for personskade

Ingen zone under installation, service og rengøring.



BEMÆRK!

Hvis resultatet af et eftersyn (f.eks. en målt værdi) afviger væsentligt fra tidligere resultater, skal årsagen til forskellen findes.

Enhed nr.:	Dato:	Driftstimer:	Udført af:

Kontrolpunkter	Reference	Resultat	Noter
INDVENDIG RENGØRING AF TRAGT OG SLANGE			
Vådrenset eller kemisk rensset.			
Komponenterne er aftørret og genmonteret.			
NEX S-huset er korrekt jordforbundet. Jordbeskyttelse < 100 ohm			
REGELMÆSSIG VEDLIGEHOLDELSE, ÉN GANG ÅRLIGT			
NEX S-huset er korrekt jordforbundet. Jordbeskyttelse < 100 ohm			
Intakt slange. Skift om nødvendigt slangen.			
Montering af armen på væg eller loftkontrolleret.			
Koblinger er justeret.			
Fjeder og fjederholdere er funktionsdygtige			
Sugekapaciteten i tragten er tilstrækkelig.			
Koblinger er justeret.			
Udvendig rengøring af tragt og slange			

Inhaltsverzeichnis

Abbildungen	6
1 Vorwort	26
2 Sicherheit	26
3 Beschreibung	26
3.1 Verwendungszweck	26
3.1.1 ATEX Produkte	26
3.2 Hauptkomponenten	26
3.3 Technische Daten	27
4 Installation	28
4.1 Kontrolle der angelieferten Ware	28
4.2 Montage NEX S	28
4.3 Messung der Erdung	28
5 Bedienung	28
6 Wartung	29
6.1 Routinemäßige Überprüfung und Wartung	29
6.2 Reinigung	29
6.2.1 Trocken reinigen	29
6.2.2 Feucht reinigen	29
6.2.3 Regelmäßige Wartung	29
6.2.4 Innenreinigung von Haube und Schlauch	29
7 Ersatzteile	29
7.1 Bestellung von Ersatzteilen	29
8 Entsorgung	30
9 Anhang A: Installationsprotokoll	31
10 Anhang B: Wartungs-Checkliste	32

1 Vorwort

Danke, dass Sie ein Nederman-Produkt verwenden!

Die Nederman-Gruppe ist ein weltweit führender Anbieter und Entwickler von Produkten und Lösungen für den Umwelttechnologiesektor. Unsere innovativen Produkte filtern, reinigen und recyceln auch in den anspruchsvollsten Umgebungen. Die Produkte und Lösungen von Nederman helfen Ihnen, Ihre Produktivität zu verbessern, Kosten zu senken und auch die Auswirkungen industrieller Prozesse auf die Umwelt zu reduzieren.

Lesen Sie vor Installation, Benutzung und Wartung dieses Produkts sämtliche Produktdokumentation sowie das Typenschild für dieses Produkt. Bei einem Verlust muss die Dokumentation sofort ersetzt werden. Nederman behält sich das Recht vor, Produkte und Dokumentation ohne vorherige Ankündigung zu ändern.

Dieses Produkt erfüllt die Anforderungen der einschlägigen EU-Richtlinien. Um diesen Status zu wahren, müssen sämtliche Installations-, Wartungs- und Instandsetzungsarbeiten von qualifiziertem Personal und ausschließlich mit Original-Ersatzteilen durchgeführt werden. Wenden Sie sich für Hilfestellung zu technischem Service und für Ersatzteile bitte an Ihren Fachhändler oder direkt an Nederman. Wenn Sie bei Anlieferung des Produktes feststellen, dass Teile beschädigt sind oder fehlen, informieren Sie bitte die Spedition und Ihre Nederman Niederlassung vor Ort.

2 Sicherheit

Dieses Dokument enthält wichtige Informationen, die in Form von Warnungen und Hinweisen gegeben werden:



WARNUNG! Verletzungsgefahr

Warnungen weisen auf eine mögliche Gefahr für die Gesundheit und die Sicherheit der Benutzer sowie auf die Gefahrenvermeidung hin.



VORSICHT! Gefahr der Anlagenbeschädigung

Vorsichtshinweise kennzeichnen eine mögliche Gefahr für das Produkt, jedoch nicht für das Personal, und enthalten Informationen zur Gefahrenvermeidung.



BEACHTEN!

Hinweise enthalten wichtige Informationen für die Mitarbeiter.

3 Beschreibung

3.1 Verwendungszweck

Der Absaugarm NEX S ist für die Absaugung von Staub- bzw. Gasgemischen aus Umgebungen vorgesehen, in denen die Atmosphäre aufgrund eines Gemisches aus Luft und Gas, Dampf, Nebel oder Staub explosiv sein kann.

3.1.1 ATEX Produkte

NEX S ist nicht mit dem EX-Symbol gekennzeichnet, da es nicht unter den Anwendungsbereich der Richtlinie 2014/34/EU fällt. Aber auch ohne EX-Kennzeichnung eignet sich NEX S hervorragend für den Einsatz in Zonen, die gemäß der ATEX Betriebsrichtlinie 1999/92/EC unter [Abschnitt 3.3 Technische Daten](#) aufgelistet sind.



WARNUNG! Explosionsgefahr

- Der NEX S-Arm darf nicht zum Absaugen von Staub-Luft-Gemischen mit folgenden Werten verwendet werden: MIE < 1 mJ (MIE = Minimum Ignition Energy)
- Eine Verwendung des NEX S-Arms zum Absaugen von Gas-Luft-Gemischen in Explosionsgruppe IIC ist nicht zulässig.



VORSICHT! Gefahr der Anlagenbeschädigung

Den NEX S nicht zum Absaugen von Staub- oder Gasgemischen verwenden, die die Werkstoffe im Absaugarm angreifen können. Siehe [Bild 3](#).

3.2 Hauptkomponenten

Siehe [Bild 3](#).

- 1 EPDM
- 2 Stützarmsystem: Säurebeständiger Edelstahl 316

- 3 PVC/PA
- 4 Polyester/Polyurethan
- 5 Säurebeständiger Edelstahl 316
- 6 EPDM
- 7 Gasfedern: Säurebeständiger Edelstahl 316, Dichtungen aus Nitrilkautschuk
- 8 PVC/PA
- 9 Reibscheiben: PA 6.6 Karbonfasern
- 10 Muttern und Schrauben: Säurebeständiger Edelstahl 316
- 11 PVC/PA

3.3 Technische Daten

NEX S	
Schlauchdurchmesser	Ø 125 mm / Ø 160 mm
Geräuschpegel* :	
• NEX S (Ø 125)	65-66 dB(A)
• NEX S (Ø 160)	68-71 dB(A)
Gewicht:	
• NEX S 2 m (Ø 125)	13 kg
• NEX S 2 m (Ø 160)	14 kg
• NEX S 3 m (Ø 125)	19 kg
• NEX S 3 m (Ø 160)	20 kg
• NEX S 4 m (Ø 125)	24 kg
• NEX S 4 m (Ø 160)	25 kg
Luftströmung** :	
• NEX S (Ø 125)	maximal 1100 m ³ /h
• NEX S (Ø 160)	maximal 1700 m ³ /h
Temperatur (alle Modelle)	80 °C
Zone, Staub***	21, 22
Zone, Gas***	1, 2

* Ermittelt nach ISO 11201.

** Auch lokale Regelungen beachten.

*** Nach ATEX-Betriebsrichtlinie 1999/92/EG.

4 Installation

4.1 Kontrolle der angelieferten Ware

Wenn bei der Anlieferung Teile beschädigt sind oder fehlen, sind unverzüglich der Spediteur und Ihre Nederman-Vertretung zu benachrichtigen.

DE

4.2 Montage NEX S

Siehe [Bild 4a-Bild 8](#). Der Absaugarm lässt sich an der Wand montieren. Stellen Sie dabei sicher, dass die Wandoberfläche eben ist und verwenden Sie die Wandhalterung zum Markieren der Bohrungen.

Verwenden Sie selbstsichernde Befestigungsschrauben und Muttern, die für das Wandmaterial geeignet sind. Die Schrauben müssen eine Mindestanzugskraft haben von: 1100 N (NEX S 2 m), 2400 N (NEX S 3 m), 4000 N (NEX S 4 m).

Stellen Sie mit einer Wasserwaage sicher, dass der Absaugarm horizontal angebracht ist.



BEACHTEN!

- Stellen Sie sicher, dass das NEX S Gehäuse ordnungsgemäß geerdet ist. Siehe [Bild 8](#) und [Abschnitt 4.3 Messung der Erdung](#).
- Füllen Sie nach Abschluss der Installation von NEX S das Installationsprotokoll aus.

4.3 Messung der Erdung

- Die vorschriftsmäßige Erdung ist sowohl nach der Hauptinstallation als auch nach den regelmäßigen Wartungsarbeiten zu überprüfen. Dies erfolgt durch Messung gemäß Darstellung in [Bild 8](#) Punkt 10.

5 Bedienung



WARNUNG! Zündgefahr bei einigen Stäuben bzw. Lösungsmitteln

- Es ist untersagt Material abzusaugen, das ätzend, explosiv, hochentzündlich, chemisch instabil bzw. selbstentzündlich ist oder Funken erzeugen kann.
- Stellen Sie sicher, dass keine Gegenstände in den Arm gesaugt werden, die Funken bzw. Flammen erzeugen oder die Haube beschädigen können.
- Unterbinden Sie das Vermischen von Staub aus verschiedenen Anwendungen, z. B. das Vermischen von Kunststoff- mit metallischem Schleifstaub bei Servicearbeiten.



WARNUNG! Verletzungsgefahr

Klemmgefahr. Siehe [Bild 4b](#).



VORSICHT! Gefahr der Anlagenbeschädigung

Vermeiden Sie Stöße gegen die Haube.

Siehe [Bild 9](#). Der Absaugarm lässt sich mit Hilfe des Griffs (Pos. A) ganz einfach an einer beliebigen Stelle im Arbeitsbereich positionieren. Bei der Wandmontage lässt er sich um 180° drehen und bei der Deckenmontage um 360°. Die beste Absaugwirkung wird erzielt, wenn sich die Haube so nah wie möglich am Rauchgas bzw. Staub erzeugenden Prozess befindet.

Empfohlener Luftstrom (zusätzlich lokale Richtlinien beachten):

- Maximal 1100 m³/h für Schläuche mit Ø 125 mm.
- Maximal 1700 m³/h für Schläuche mit Ø 160 mm.

Stellen Sie vor Aufnahme der Arbeit immer sicher, dass an der Haube ein ausreichender Luftstrom anliegt. Der Luftstrom kann durch folgende Faktoren beeinträchtigt werden:

- Das Ventilatorrad dreht in die falsche Richtung.
- Haube oder Schlauch ist verstopft.
- Filterpatronen sind verstopft.

6 Wartung



WARNUNG! Verletzungsgefahr

- Klemmgefahr. Siehe [Bild 5](#).
- Funktion von Feder und Federhalterung überprüfen. Siehe [Bild 6](#).

6.1 Routinemäßige Überprüfung und Wartung

Die routinemäßige Überprüfung und Reparatur bzw. der Austausch von verschlissenen und beschädigten Teilen innen und außen am Produkt ist der Liste [Kapitel 10 Anhang B: Wartungs-Checkliste](#) entsprechend vorzunehmen.

6.2 Reinigung



WARNUNG! Verletzungsgefahr

Beim Reinigen des NEX S eine Feinstaubfiltermaske oder vergleichbare Schutzausrüstung benutzen.

6.2.1 Trocken reinigen

Die Komponenten außen und bei Bedarf auch innen absaugen und abwischen.

6.2.2 Feucht reinigen

- Eine Reinigungslösung verwenden, die den NEX S nicht beschädigt, siehe [Abschnitt 3.1.1 ATEX Produkte](#). Hinsichtlich Dosierung und Waschverfahren sind die Anweisungen des Herstellers der Reinigungslösung zu befolgen. Mit klarem Wasser abspülen. Mit Niederdruck und einer Wassertemperatur von 40–50°C arbeiten.
- Schellen, Verbinder/Gelenke usw. nicht direkt abspülen. Den NEX-Stützarm vor dem nächsten Einsatz trocknen lassen.

6.2.3 Regelmäßige Wartung

Die regelmäßige Wartung sollte mindestens einmal jährlich erfolgen.

- 1 Die Erdung des NEX-Arms prüfen.
- 2 Der Schlauch muss in einwandfreiem Zustand sein. Den Schlauch ggf. auswechseln.
- 3 Befestigung des Arms an der Wand prüfen.
- 4 Ggf. die Gestänge neu regulieren.



WARNUNG! Verletzungsgefahr

Funktion von Feder und Federhalterung überprüfen.

- 5 Überprüfen, ob die Saugleistung in der Haube ausreichend ist.

6.2.4 Innenreinigung von Haube und Schlauch

- 1 Haube und Schlauch abmontieren.
- 2 Trocken- bzw. Feuchtreinigung gemäß den o. g. Anweisungen durchführen.
- 3 Die Komponenten trocknen lassen.
- 4 Die Komponenten wieder montieren.
- 5 Die Schlauchspirale erden. Siehe [Bild 6](#). Eine Kontrollmessung durchführen. Siehe [Bild 8](#).

7 Ersatzteile



VORSICHT! Gefahr der Anlagenbeschädigung

Verwenden Sie ausschließlich Originalersatzteile und Zubehör von Nederman.

Wenden Sie sich an einen autorisierten Händler oder an Nederman, um Hilfestellung zum technischen Service zu erhalten oder um Ersatzteile zu bestellen. Siehe auch www.nederman.com.

7.1 Bestellung von Ersatzteilen

Bei der Bestellung von Ersatzteilen ist immer Folgendes anzugeben:

- Teile- und Kontrollnummer (siehe Typenschild am Produkt).
- Ersatzteilnummer mit Beschreibung (siehe www.nederman.com/en/service/spare-part-search).
- Anzahl erforderlicher Ersatzteile.

8 Entsorgung

Bei der Entwicklung des Produktes wurde auf die Recyclingfähigkeit der einzelnen Komponenten geachtet. Die verschiedenen Materialarten sind gemäß den einschlägigen örtlichen Bestimmungen zu entsorgen. Bei Unklarheiten über die korrekte Entsorgung des Produktes wenden Sie sich an Ihren Händler oder an Nederman.

DE

9 Anhang A: Installationsprotokoll

- Installationsprotokoll kopieren, ausfüllen und als Wartungsnachweis aufheben.
- Die entsprechenden Werte sind in die Ergebnis-Spalte einzutragen. Ansonsten genügt es, den jeweils ausgeführten oder berücksichtigten Punkt abzuhaken.



WARNUNG! Verletzungsgefahr

Keine Zone während Installation, Service und Reinigung.



BEACHTEN!

Falls ein Wert außerhalb des zulässigen Intervalls liegt oder ein Ergebnis falsch ist bzw. fehlt, müssen Sie dieses Problem beheben, bevor Sie das Gerät in Betrieb nehmen und zum Normalbetrieb übergehen.

Einheit Nr.:	Datum:	Ausgeführt von:

Bedienelemente	Referenz	Ergebnis	Anmerkungen
ANLAGENVORAUSSETZUNGEN (GRENZWERTE)			
Klassifizierung Installationsbereich Zone, Staub 21,22 Zone, Gas 1,2			
Material MIE (> 1 mJ).			
WARENEINGANGSKONTROLLE			
Transportschäden			
Fehlende Komponenten			
Wartungszugang			
MONTAGE			
Schrauben und Muttern, die für das Wandmaterial geeignet sind. 1100N/2400N/4000N			
Absaugarm ist in horizontaler Stellung angebracht.			
Das Gehäuse NEX S ist ordnungsgemäß geerdet. Erdungsdurchgängigkeit < 100 Ohm			

10 Anhang B: Wartungs-Checkliste

- Wartungs-Checkliste kopieren, ausfüllen und als Wartungsnachweis aufheben.
- Die entsprechenden Werte sind in die Ergebnis-Spalte einzutragen. Ansonsten genügt es, den jeweils ausgeführten oder berücksichtigten Punkt abzuhaken.

DE



WARNUNG! Verletzungsgefahr

Keine Zone während Installation, Service und Reinigung.



BEACHTEN!

Falls ein Inspektionsergebnis (zum Beispiel ein Messwert) erheblich vom letzten Ergebnis abweicht, ist die Ursache der Abweichung zu klären.

Einheit Nr.:	Datum:	Betriebsstunden:	Ausgeführt von:

Bedienelemente	Referenz	Ergebnis	Anmerkungen
INNENREINIGUNG VON HAUBE UND SCHLAUCH			
Trockene oder feuchte Reinigung.			
Komponenten trocknen lassen und wieder einsetzen.			
Das Gehäuse NEX S ist ordnungsgemäß geerdet. Erdungsdurchgängigkeit < 100 Ohm			
REGELMÄSSIGE PRÜFUNG, EINMAL JÄHRLICH			
Das Gehäuse NEX S ist ordnungsgemäß geerdet. Erdungsdurchgängigkeit < 100 Ohm			
Schlauch intakt. Wechseln Sie den Schlauch bei Bedarf aus.			
Befestigung des Arms an Decke bzw. Wand überprüfen.			
Gestänge reguliert.			
Feder und Federhalterungen funktions-tüchtig.			
Ausreichende Saugwirkung an der Haube.			
Gestänge reguliert.			
Außenreinigung von Haube und Schlauch.			

Tabla de contenidos

Ilustraciones	6
1 Prólogo	34
2 Seguridad	34
3 Descripción	34
3.1 Uso previsto	34
3.1.1 Productos ATEX	34
3.2 Partes principales	34
3.3 Datos técnicos	35
4 Instalación	35
4.1 Comprobación a la entrega	35
4.2 Montaje NEX S	36
4.3 Medición del control de tierra	36
5 Uso	36
6 Mantenimiento	36
6.1 Inspección rutinaria y servicio	36
6.2 Limpieza	37
6.2.1 Limpieza en seco	37
6.2.2 Limpieza húmeda	37
6.2.3 Mantenimiento regular	37
6.2.4 Limpieza interna de la campana y la manguera	37
7 Piezas de repuesto	37
7.1 Solicitud de piezas de repuesto	37
8 Reciclaje	37
9 Apéndice A: Protocolo de instalación	38
10 Apéndice B: Lista de comprobación de mantenimiento	39

1 Prólogo

¡Gracias por usar un producto de Nederman!

El Grupo Nederman es un proveedor y desarrollador líder mundial de productos y soluciones para el sector de la tecnología ambiental. Nuestros productos innovadores filtrarán, limpiarán y reciclarán en los entornos más exigentes. Los productos y soluciones de Nederman le ayudarán a mejorar su productividad, reducir costes y también el impacto en el medio ambiente de los procesos industriales.

ES

Lea con atención toda la documentación del producto y la placa de identificación del producto antes de la instalación, uso y mantenimiento o reparación de este producto. Si pierde la documentación, sustitúyala inmediatamente. Nederman se reserva el derecho a modificar y mejorar sus productos sin previo aviso, incluida la documentación.

Este producto está diseñado para cumplir los requisitos de las directivas CE aplicables. Para mantener esta condición, cualquier instalación, mantenimiento o reparación deberán ser efectuados por personal cualificado utilizando únicamente piezas de repuesto y accesorios originales Nederman. Póngase en contacto con el distribuidor autorizado más próximo o con Nederman para asesoramiento sobre servicio técnico y obtención de piezas de repuesto. Si hay algún componente dañado o extraviado en la entrega del producto, notifíquelo inmediatamente al transportista y al representante local de Nederman.

2 Seguridad

Este documento incluye información importante que se presenta como una advertencia, precaución o nota:



¡ADVERTENCIA! Riesgo de lesión personal

Las advertencias indican un peligro potencial para la salud y la seguridad del personal, y la forma en que el peligro puede ser evitado.



PRECAUCIÓN! Riesgo de daño del equipo

Las precauciones indican un peligro potencial para el producto, pero no para el personal y el modo en que se puede evitar dicho peligro.



¡NOTA!

Las notas contienen otra información de importancia para el personal.

3 Descripción

3.1 Uso previsto

El brazo de extracción NEX S ha sido diseñado para extraer mezclas de polvo o gas en entornos en que la atmósfera pudiera ser explosiva como resultado de la mezcla de aire con gas, vapor, humedad o polvo.

3.1.1 Productos ATEX

NEX S no está marcado con el símbolo EX debido a que no está incluido en el alcance de la Directiva 2014/34/EU. Aunque NEX S no lleve la marca EX, es totalmente adecuado para su uso en las zonas indicadas en la [Sección 3.3 Datos técnicos](#) de acuerdo con la Directiva 1999/92/CE sobre trabajos ATEX.



¡ADVERTENCIA! Peligro de explosión

- No se debe usar el brazo NEX S para extraer mezclas de polvo y aire con: EMI < 1 mJ (EMI = Energía Mínima de Ignición)
- No se debe usar el brazo NEX S para extraer mezclas de gas y aire del grupo de explosión IIC.



PRECAUCIÓN! Riesgo de daño del equipo

No utilice el NEX S para extraer mezclas de polvo o gas que pudiesen afectar a los materiales en el brazo de extracción. Consulte la [Imágen 3](#).

3.2 Partes principales

Consulte [Imágen 3](#).

- 1 EPDM
- 2 Sistema de brazo: Acero inoxidable a prueba del ácido 316
- 3 PVC/PA

- 4 Poliéster/Poliuretano
- 5 Acero inoxidable a prueba del ácido 316
- 6 EPDM
- 7 Muelles de gas: Acero inoxidable a prueba de ácido 316, sellos en goma nitrilo
- 8 PVC/PA
- 9 Discos de fricción: Fibras de carbono PA 6.6
- 10 Tuercas y pernos: Acero inoxidable a prueba del ácido 316
- 11 PVC/PA

3.3 Datos técnicos

NEX S	
Diámetro de la manguera	Ø 125 mm / Ø 160 mm
Nivel de ruido*:	
• NEX S (Ø 125)	65-66 dB(A)
• NEX S (Ø 160)	68-71 dB(A)
Peso:	
• NEX S 2 m (Ø 125)	13 kg
• NEX S 2 m (Ø 160)	14 kg
• NEX S 3 m (Ø 125)	19 kg
• NEX S 3 m (Ø 160)	20 kg
• NEX S 4 m (Ø 125)	24 kg
• NEX S 4 m (Ø 160)	25 kg
Caudal de aire**:	
• NEX S (Ø 125)	máximo 1100 m ³ /h
• NEX S (Ø 160)	máximo 1700 m ³ /h
Temperatura de uso (todos los modelos)	80 °C
Zona, polvo***	21, 22
Zona, gas***	1, 2

* Medido conforme a la norma ISO 11201.

** Aplica también a las instrucciones locales.

*** Conforme a la directiva de trabajo ATEX 99/92/CEE.

4 Instalación

4.1 Comprobación a la entrega

Si, al recibir el producto, faltara algo o hubiera alguna pieza dañada, comuníquese de inmediato al transportista y al representante local de Nederman.

4.2 Montaje NEX S

Consulte las [Imágen 4a- Imágen 8](#). El brazo extractor se puede montar en una pared. Asegúrese de que la superficie de la pared se encuentre nivelada y utilice el soporte de pared para marcar los orificios.

Utilice unos pernos de fijación y tuercas adecuados para el material de la pared. Los pernos deben soportar cada uno una fuerza de apriete mínima de: 1100 N (NEX S 2 m), 2400 N (NEX S 3 m), 4000 N (NEX S 4 m).

Con ayuda de un nivel de burbuja, asegúrese de que el brazo de extracción quede instalado en posición horizontal.

¡NOTA!

- Asegúrese de que la carcasa de NEX S esté puesta a tierra correctamente. Véase la [Imágen 8](#) y la [Sección 4.3 Medición del control de tierra](#).
- Rellene el protocolo de instalación cuando haya terminado de instalar el NEX S.

4.3 Medición del control de tierra

- Compruebe que exista una conexión a tierra adecuada después de la instalación y el mantenimiento regular. Esto se hace realizando la medición tal y como se indica en la [Imágen 8](#), elemento 10.

5 Uso



¡ADVERTENCIA! Riesgo de ignición con algunos tipos de polvo o disolventes

- No recoja material cáustico, explosivo, muy inflamable, químicamente inestable, inflamable de manera espontánea o que pueda producir chispas.
- Asegúrese de que ningún objeto que pueda provocar chispas o incendios sea aspirado por el brazo o choque contra la campana.
- Evite mezclar polvo de diferentes procesos, por ejemplo, tareas de reparación y amolado de plástico mezclado con amolado de metal.



¡ADVERTENCIA! Riesgo de lesión personal

Riesgo de aplastamiento. Consulte la [Imágen 4b](#).



PRECAUCIÓN! Riesgo de daño del equipo

Evite impactos contra la campana.

Consulte la [Imágen 9](#). El brazo extractor se puede situar fácilmente en cualquier punto dentro de su zona de trabajo, usando el asa (elemento A). Se puede girar 180° si está montado en la pared y 360° si está montado en el techo. Para conseguir la mejor aspiración, la campana debe situarse lo más cerca posible del proceso generador de humo o polvo.

Flujo de aire recomendado (comprobar también las directrices locales):

- Máximo 1100 m³/h (650 cfm) para una manguera de Ø 125 mm.
- Máximo 1700 m³/h (1000 cfm) para una manguera de Ø 160 mm.

Compruebe siempre que exista el suficiente caudal de aire en la campana antes de empezar a trabajar. Un caudal de aire insuficiente se debe a lo siguiente:

- Giro de la turbina del ventilador en dirección incorrecta.
- Campana o manguera obstruidas.
- Cartuchos del filtro colmatados.

6 Mantenimiento



¡ADVERTENCIA! Riesgo de lesión personal

- Riesgo de aplastamiento. Consulte la [Imágen 5](#).
- Compruebe el funcionamiento del muelle y del retenedor de muelle. Consulte la [Imágen 6](#).

6.1 Inspección rutinaria y servicio

Siga la lista en [Capítulo 10 Apéndice B: Lista de comprobación de mantenimiento](#) para inspeccionar de manera rutinaria y reparar o sustituir las piezas gastadas o dañadas del interior y del exterior del producto.

6.2 Limpieza



¡ADVERTENCIA! Riesgo de lesión personal

Para limpiar el NEX S, debe utilizar una mascarilla de filtro contra el polvo y otros equipos de seguridad necesarios.

6.2.1 Limpieza en seco

Aspire y limpie los componentes externamente e incluso internamente si es necesario.

6.2.2 Limpieza húmeda

- Utilice una solución detergente que no dañe el NEX S, véase la [Sección 3.1.1 Productos ATEX](#). Siga las recomendaciones del fabricante de la solución detergente en cuanto a dosificación y método de lavado. Aclare con agua limpia. Utilice una baja presión y una temperatura del agua de 40-50°C.
- Evite aclarar directamente los manguitos, uniones, etc. Deje secar el brazo NEX antes de volver a utilizarlo.

6.2.3 Mantenimiento regular

Se recomienda realizar el mantenimiento regular al menos una vez al año.

- 1 Compruebe que el brazo NEX esté conectado a tierra.
- 2 Compruebe que la manguera esté intacta. Si es necesario, cambie la manguera.
- 3 Compruebe el montaje del brazo en la pared.
- 4 Ajuste las conexiones si es necesario.



¡ADVERTENCIA! Riesgo de lesión personal

¡Potencia del resorte! Compruebe el funcionamiento del muelle y del retenedor de muelle.

- 5 Compruebe que la capacidad de aspiración en la campana sea suficiente.

6.2.4 Limpieza interna de la campana y la manguera

- 1 Separe la campana y la manguera.
- 2 Efectúe una limpieza en seco o húmeda según las instrucciones anteriores.
- 3 Deje secar los componentes.
- 4 Instale de nuevo los componentes.
- 5 Conecte la espiral de la manguera a tierra. Consulte la [Imágen 6](#). Lea el contador. Consulte la [Imágen 8](#).

7 Piezas de repuesto



PRECAUCIÓN! Riesgo de daño del equipo

Utilice solo piezas de repuesto y accesorios originales Nederman.

Póngase en contacto con su distribuidor autorizado más próximo o con Nederman para asesoramiento sobre servicio técnico o si necesita ayuda con las piezas de repuesto. Consulte también www.nederman.com.

7.1 Solicitud de piezas de repuesto

Cuando encargue piezas de repuesto, indique siempre lo siguiente:

- Número de la pieza y de control (véase la placa de identificación del producto).
- Indique el número y el nombre de la pieza de repuesto (visite www.nederman.com/en/service/spare-part-search).
- Cantidad de piezas requeridas.

8 Reciclaje

El producto se ha diseñado para reciclar los materiales de los componentes. Distintos tipos de materiales deben manipularse según la normativa local aplicable. Contacte con el distribuidor o con Nederman si le plantea dudas cómo desechar el producto al final de su vida útil.

9 Apéndice A: Protocolo de instalación

- Copie el protocolo de instalación, complételo y consérvelo como un registro de reparación.
- En cuanto a los valores, anote el valor en la columna del resultado; si no, bastará con realizar una marca si el punto ha sido efectuado o considerado.

ES



¡ADVERTENCIA! Riesgo de lesión personal

Ninguna zona presente durante la instalación, mantenimiento y limpieza.



¡NOTA!

Si un valor está fuera del nivel aceptable o un resultado es incorrecto o bien no aparece, solucione el problema antes del arranque inicial y del funcionamiento normal.

N.º de unidad :	Fecha:	Realizado por:

Elementos de control	Referencia	Resultado	Notas
LÍMITES DE LOS REQUISITOS DE APLICACIÓN			
Clasificación de las zonas de instalación Zona, polvo 21, 22 Zona, gas 1, 2			
Material EMI (> 1 mJ).			
CONTROL DE LA DISTRIBUCIÓN			
Daños en el transporte			
Componentes que falten			
Acceso de mantenimiento			
MONTAJE			
Pernos y tuercas adecuados para el material de la pared. 1100N/2400N/4000N			
El brazo de extracción está instalado en posición horizontal.			
La carcasa de NEX S está puesta a tierra correctamente. Continuidad de tierra < 100 ohmios.			

10 Apéndice B: Lista de comprobación de mantenimiento

- Copie la lista de comprobación de mantenimiento, complétela y consérvela como un registro de reparación.
- En cuanto a los valores, anote el valor en la columna del resultado; si no, bastará con realizar una marca si el punto ha sido efectuado o considerado.



¡ADVERTENCIA! Riesgo de lesión personal

Ninguna zona presente durante la instalación, mantenimiento y limpieza.



¡NOTA!

Si un resultado de la inspección (por ejemplo, un valor medido) difiere significativamente de un resultado anterior, busque la causa de esa diferencia.

N.º de unidad :	Fecha:	Horas de funcionamiento:	Realizado por:

Elementos de control	Referencia	Resultado	Notas
LIMPIEZA INTERNA DE LA CAMPANA Y LA MANGUERA			
Limpieza húmeda o en seco.			
Componentes secados e instalados de nuevo.			
La carcasa de NEX S está puesta a tierra correctamente. Continuidad de tierra < 100 ohmios			
MANTENIMIENTO REGULAR, UNA VEZ AL AÑO			
La carcasa de NEX S está puesta a tierra correctamente. Continuidad de tierra < 100 ohmios			
Manguera intacta. Si es necesario, cambie la manguera.			
Comprobación del montaje del brazo en pared o techo.			
Conexiones ajustadas.			
Funcionamiento correcto del muelle y los retenedores de muelle.			
Capacidad de aspiración suficiente en la campana.			
Conexiones ajustadas.			
Limpieza externa de la campana y la manguera.			

Sisällysluettelo

Kuvat	6
1 Esipuhe	41
2 Turvallisuus	41
3 Kuvaus	41
3.1 Käyttötarkoitus	41
3.1.1 ATEX-tuotteet	41
3.2 Pääosat	41
3.3 Tekniset tiedot	42
4 Asennus	42
4.1 Vastaanottotarkastus	42
4.2 Asennus NEX S	43
4.3 Maadoituksen tarkistusmittaus	43
5 Käyttö	43
6 Huolto	43
6.1 Määräaikaistarkastukset ja -huollot	43
6.2 Puhdistaminen	44
6.2.1 Kuivapuhdistus	44
6.2.2 Märkäpuhdistus	44
6.2.3 Määräaikaishuolto	44
6.2.4 Imukartion ja letkun sisäinen puhdistus	44
7 Varaosat	44
7.1 Varaosien tilaaminen	44
8 Kierrätys	44
9 Liite A: Asennusprotokolla	45
10 Liite B: Huollon tarkistuslista	46

1 Esipuhe

Kiitos Nederman-tuotteen käyttämisestä!

Nederman Group on maailman johtava ympäristöteknologia-alan tuotteiden ja ratkaisujen toimittaja ja kehittäjä. Innovatiiviset tuotteemme suodattavat, puhdistavat ja kierrättävät ilmaa vaativimmissakin ympäristöissä. Nederman-tuotteet ja ratkaisut auttavat sinua parantamaan tuottavuuttasi, alentamaan kustannuksia ja vähentämään myös teollisten prosessien ympäristövaikutuksia.

Lue kaikki mukana toimitetut asiakirjat ja tuotteen tyyppikirja huolellisesti ennen tuotteen asentamista, käyttämistä tai huoltamista. Hanki kadonneiden tilalle uudet kappaleet välittömästi. Nederman pidättää oikeuden muuttaa ja parantaa tuotteitaan, dokumentaatio mukaan lukien, ilman ennakoilmoitusta.

Tämä tuote on suunniteltu täyttämään asianmukaisten EY-direktiivien vaatimukset. Direktiivien mukaisen tilan ylläpito edellyttää, että kaikki asennus-, korjaus- ja huoltotyöt suorittaa pätevä henkilöstö käyttäen ainoastaan Nederman alkuperäisiä varaosia ja tarvikkeita. Jos haluat neuvoja teknisistä palveluista tai tilata varaosia, ota yhteys lähimpään valtuutettuun jälleenmyyjään tai Nederman. Jos tuotteessa on toimitettaessa viallisia tai puuttuvia osia, ilmoita asiasta välittömästi kuljetusliikkeelle ja paikalliselle Nederman-edustajalle.

2 Turvallisuus

Tämä asiakirja sisältää tärkeitä tietoja, jotka annetaan joko varoituksina, huomautuksina tai ilmoituksina:



VAROITUS! Henkilövahingon riski

Varoitukset ilmoittavat mahdollisesta vaarasta käyttäjien terveydelle ja turvallisuudelle, ja niissä ilmoitetaan, miten vaaran voi välttää.



HUOMIO! Laitevaurion vaara

Huomautukset koskevat mahdollista vaaraa laitteelle mutta ei henkilöille, ja tapoja, joilla vaara voidaan välttää.



HUOMAUTUS!

Ilmoitukset sisältävät muuta henkilöstön kannalta tärkeää tietoa.

3 Kuvas

3.1 Käyttötarkoitus

Poistovarsi NEX S on tarkoitettu pölyn ja kaasuseosten kohdepoistoon ympäristöissä, joissa ilmapiiri voi muuttua räjähdysvaaralliseksi ilman sekoittuessa kaasun, höyryn, sumun tai pölyn kanssa.

3.1.1 ATEX-tuotteet

NEX S -tuotetta ei ole merkitty EX-symbolilla, koska se ei kuulu direktiivin 2014/34/EU piiriin. Vaikka NEX S -tuotteessa ei ole EX-merkintää, tuote soveltuu erinomaisesti käytettäväksi taulukossa [Osio 3.3 Tekniset tiedot](#) ilmoitetuilla vyöhykkeillä ATEX-työdirektiivin 1999/92/EY mukaisesti.



VAROITUS! Räjähdyksivaara

- NEX S-vartta ei saa käyttää pöly-/ilmasekoitusten poistoon, jos: MIE < 1 mJ (MIE = Minimisyttymisenergia)
- NEX S-vartta ei saa käyttää räjähdysluokkaan IIC kuuluvien kaasu-/ilmaseosten poistoon.



HUOMIO! Laitevaurion vaara

Älä käytä NEX S-poistovartta sellaisen pölyn tai kaasuseoksen poistoon, joka voi vahingoittaa poistovarsen materiaaleja. Ks. [Kuva 3](#).

3.2 Pääosat

Katso [Kuva 3](#).

- 1 EPDM
- 2 Varsijärjestelmä: Haponkestävä ruostumaton teräs 316
- 3 PVC/PA
- 4 Polyesteri/Polyuretaani
- 5 Haponkestävä ruostumaton teräs 316

- 6 EPDM
- 7 Kaasu- ja haponkestävä ruostumaton teräs 316, tiivisteet nitrilikumia
- 8 PVC/PA
- 9 Kitkalevyt: PA 6.6 hiilikuitu
- 10 Mutterit ja pultit: Haponkestävä ruostumaton teräs 316
- 11 PVC/PA

3.3 Tekniset tiedot

FI

NEX S	
Letkun halkaisija	Ø 125 mm / Ø 160 mm
Äänitaso*:	
• NEX S (Ø 125)	65-66 dB(A)
• NEX S (Ø 160)	68-71 dB(A)
Paino:	
• NEX S 2 m (Ø 125)	13 kg
• NEX S 2 m (Ø 160)	14 kg
• NEX S 3 m (Ø 125)	19 kg
• NEX S 3 m (Ø 160)	20 kg
• NEX S 4 m (Ø 125)	24 kg
• NEX S 4 m (Ø 160)	25 kg
Ilmanvirtaus**:	
• NEX S (Ø 125)	Enintään 1100 m ³ /h
• NEX S (Ø 160)	Enintään 1700 m ³ /h
Käyttölämpötila (kaikki mallit)	80 °C
Vyöhyke, pöly***	21, 22
Vyöhyke, kaasu***	1, 2

* Mitattuna ISO 11201:n mukaisesti.

** Noudata myös paikallisohteja.

*** ATEX-direktiivin 99/92/ETY mukaisesti.

4 Asennus

4.1 Vastaanottotarkastus

Mikäli havaitset uudessa tuotteessa vaurioita tai puutteita, ota välittömästi yhteys kuljetusyhtiöön ja paikalliseen Nederman-edustajaan.

4.2 Asennus NEX S

Katso [Kuva 4a-Kuva 8](#). Poistovarsi voidaan asentaa seinälle. Varmista, että seinäpinta on tasainen, ja merkitse reiät seinätelineellä.

Käytä seinämateriaaliin sopivia kiinnityspultteja ja -muttereita. Jokaisen pultin on kestävä vähintään vääntövoima: 1100 N (NEX S 2 m), 2400 N (NEX S 3 m), 4000 N (NEX S 4 m).

Käytä vesivaakaa ja tarkista, että poistovarsi on vaakasuorassa asennossa.



HUOMAUTUS!

- Varmista, että NEX S -kotelo on asianmukaisesti maadoitettu. Katso [Kuva 8](#) ja [Osio 4.3 Maadoituksen tarkistusmittaus](#).
- Täytä asennusrekisteri, kun NEX S-asennus on valmis.

FI

4.3 Maadoituksen tarkistusmittaus

- Maadoitusliitännän laatu on tarkistettava sekä pääasennuksen että määräaikaishuollon jälkeen. Tämä tehdään mittaamalla, ks. [Kuva 8](#), kohta 10.

5 Käyttö



VAROITUS! Joidenkin pölyjen ja liuottimien syttymisvaara

- Älä kerää materiaalia, joka on syövyttävää, räjähdysherkkää, helposti syttyvää, kemiallisesti epävakaa, spontaanisti syttyvää tai joka voi aiheuttaa kipinöitä.
- Tarkista, ettei varteen imeydy kipinöitä tai tulta aiheuttavia esineitä ja ettei imukartioon iskeydy esineitä.
- Vältä eri prosessien pölyjen sekoittumista, kuten huoltotyön ja muovihiomisen pölyjen sekoittumista metallin hiomispölyyn.



VAROITUS! Henkilövahingon riski

Puristumisvaara. Ks. [Kuva 4b](#).



HUOMIO! Laitevaurion vaara

Vältä kohdistamasta iskuja imukartioon.

Katso [Kuva 9](#). Poistovarsi voidaan sijoittaa helposti mihin tahansa pisteeseen sen työalueella käyttämällä kahvaa (kohde A). Sitä voidaan kiertää 180 astetta seinään kiinnitettynä ja 360 astetta kattoon kiinnitettynä. Paras talteenotto saavutetaan asettamalla imukartio mahdollisimman lähelle kaasua tai pölyä tuottavaa prosessia.

Suosittelut ilmavirta (tarkista myös paikalliset määräykset):

- Enintään 1100 m³/h (650 cfm) letkulle Ø 125 mm.
- Enintään 1700 m³/h (1000 cfm) letkulle Ø 160 mm.

Tarkista ilmavirran riittävyys imukartiossa ennen käyttöä. Riittämättömän ilmavirran syynä on:

- Puhaltimen siipipyörä pyörii väärään suuntaan.
- Imukartio tai letku tukossa.
- Suodatinelementit ovat tukossa.

6 Huolto



VAROITUS! Henkilövahingon riski

- Puristumisvaara. Ks. [Kuva 5](#).
- Tarkista, että jousi ja sen pidin toimivat. Katso [Kuva 6](#).

6.1 Määräaikaistarkastukset ja -huollot

Tarkasta säännöllisesti tuotteen sisä- ja ulkopuoli ja korjaa tai vaihda kuluneet tai vaurioituneet osat luettelon mukaisesti, ks. [Luku 10 Liite B: Huollon tarkistuslista](#).

6.2 Puhdistaminen



VAROITUS! Henkilövahingon riski

NEX S-varren puhdistuksen aikana on käytettävä hengityksensuojainta ja muita tarvittavia suojavaarusteita.

6.2.1 Kuivapuhdistus

Imuroi ja pyyhi osat ulkopuolelta ja tarvittaessa sisäpuolelta.

6.2.2 Märkäpuhdistus

- Käytä pesuaineliuosta, joka ei vahingoita NEX S -vartta. Katso [Osio 3.1.1 ATEX-tuotteet](#). Noudata pesuaineliuoksen valmistajan ohjeita annostelusta ja pesumenetelmästä. Huuhtelee puhtaalla vedellä. Käytä alhaista painetta ja 40-50-asteista vettä.
- Vältä suoraa holkkien, nivelten jne. huuhtelua. Anna NEX-varren kuivua ennen seuraavaa käyttöä.

6.2.3 Määräaikaishuolto

Määräaikaishuoltoa suositellaan vähintään kerran vuodessa.

- 1 Tarkista, että NEX-varsi on maadoitettu.
- 2 Tarkista, että letku on kunnossa. Vaihda letku tarvittaessa.
- 3 Tarkasta varren kiinnitys seinään.
- 4 Säädä niveliä tarvittaessa.



VAROITUS! Henkilövahingon riski

Jännitetty jousi! Tarkista, että jousi ja sen pidin toimivat.

- 5 Tarkista, että imukartion imukyky on riittävä.

6.2.4 Imukartion ja letkun sisäinen puhdistus

- 1 Irrota imukartio ja letku.
- 2 Tee kuiva- tai märkäpuhdistus edellä olevien ohjeiden mukaan.
- 3 Anna osien kuivua.
- 4 Asenna osat takaisin.
- 5 Maadoita letkuspiraali. Katso [Kuva 6](#). Tarkista mittarilla. Katso [Kuva 8](#).

7 Varaosat



HUOMIO! Laitevaurion vaara

Käytä vain Nederman alkuperäisiä varaosia ja lisävarusteita.

Jos haluat neuvoja teknisistä palveluista tai tilata varaosia, ota yhteys lähimpään valtuutettuun Nederman-jälleenmyyjään. Katso myös www.nederman.com.

7.1 Varaosien tilaaminen

Varaosa tilattaessa ilmoita aina seuraavat tiedot:

- Osa- ja tarkistusnumero (katso tuotteen tyyppikilpeä).
- Varaosan osanumero ja nimi (katso www.nederman.com/en/service/spare-part-search).
- Tarvittavien varaosien lukumäärä.

8 Kierrätys

Tuote on suunniteltu siten, että osien materiaalit voidaan kierrättää. Eri materiaalityypit on käsiteltävä paikallisten säädösten mukaan. Ota kysymyksissä yhteys jälleenmyyjään tai Nederman, kun tuote heitetään pois sen käyttöään lopussa.

9 Liite A: Asennusprotokolla

- Kopioi asennusrekisteri, täytä se ja säilytä osana huoltotietoja.
- Kirjoita arvo tulossarakkeeseen, tai lisää rasti, kun kohta on suoritettu tai käsitelty.



VAROITUS! Henkilövahingon riski

Ei vyöhykettä asennuksen, huollon ja puhdistuksen aikana.



HUOMAUTUS!

Jos arvo on raja-arvojen ulkopuolella tai tulos on virheellinen tai puuttuu, ongelma on korjattava ennen ensimmäistä käynnistystä ja normaalia käyttöä.

FI

Yksikön nro:	Päivämäärä:	Suorittaja:

Ohjauskohteet	Viite	Tulos	Huomautuksia
KÄYTTÖKOHTTEEN EDELLYTTÄMÄT RAJA-ARVOT			
AsennusalueuokitusVyöhyke, pöly 21,22Vyöhyke, kaasu 1,2			
Materiaalin minimisyttymisenergia (MIE) (>1 mJ).			
TOIMITUSTARKASTUS			
Kuljetuksessa syntyneet vauriot			
Puuttuvat komponentit			
Huollettavuus			
ASENNUS			
Seinämaterialiin sopivat pultit ja mutterit. 1100N/2400N/4000N			
Poistovarsi on kiinnitetty vaakasuoraan asentoon.			
NEX S -kotelo on asianmukaisesti maadoitettu. Maadoituksen jatkuvuus < 100 ohmia.			

10 Liite B: Huollon tarkistuslista

- Kopioi huollon tarkistuslista ja täytä ja säilytä se huollon pöytäkirjana.
- Kirjoita arvo tulossarakkeeseen, tai lisää rasti, kun kohta on suoritettu tai käsitelty.



VAROITUS! Henkilövahingon riski

Ei vyöhykettä asennuksen, huollon ja puhdistuksen aikana.



HUOMAUTUS!

Jos tarkastustulos (esimerkiksi mittausarvo) poikkeaa huomattavasti edellisestä tuloksesta, selvitä eron syy.

FI

Yksikön nro:	Päivämäärä:	Käyttötunnit:	Suorittaja:

Ohjauskohteet	Viite	Tulos	Huomautuksia
IMUKARTION JA LETKUN SISÄPUOLEN PUHDISTUS			
Kuiva- tai märkäpuhdistus.			
Osat kuivataan ja asennetaan uudelleen.			
NEX S -kotelo on asianmukaisesti maadoitettu. Maadoituksen jatkuvuus < 100 ohmia			
MÄÄRÄAIKAISHUOLTO, KERRAN VUODESSA			
NEX S -kotelo on asianmukaisesti maadoitettu. Maadoituksen jatkuvuus < 100 ohmia			
Letku ehjä.Vaihda letku tarvittaessa.			
Varren seinä- tai kattokiinnitystarkistetaan.			
Nivelten säätö.			
Jouset ja jousen pitimet toimivat			
Imukartion imukyky on riittävä.			
Nivelten säätö.			
Imukartion ja letkun ulkopuolen puhdistus.			

Table des matières

Figures	6
1 Préface	48
2 Sécurité	48
3 Description	48
3.1 Utilisation prévue	48
3.1.1 Produits ATEX	48
3.2 Pièces principales	48
3.3 Caractéristiques techniques	49
4 Installation	50
4.1 Vérification de la livraison	50
4.2 Montage NEX S	50
4.3 Mesure de contrôle de la terre	50
5 Utilisation	50
6 Maintenance	51
6.1 Inspection de routine et révision	51
6.2 Nettoyage	51
6.2.1 Nettoyage à sec	51
6.2.2 Nettoyage humide	51
6.2.3 Maintenance régulière	51
6.2.4 Nettoyage interne de la hotte et du tuyau	51
7 Pièces de rechange	51
7.1 Commande de pièces de rechange	51
8 Recyclage	52
9 Annexe A: Protocole d'installation	53
10 Annexe B: Liste de contrôle pour la maintenance	54

1 Préface

Merci d'utiliser un produit Nederman !

Le Groupe Nederman est un fournisseur et développeur leader de produits et solutions pour le secteur de la technologie environnementale. Nos produits innovants filtrent, nettoient et recyclent les environnements les plus exigeants. Les produits et solutions Nederman vous aideront à améliorer votre productivité et à réduire les coûts et l'impact environnemental de vos processus industriels.

Lire attentivement toute la documentation et la plaque signalétique du produit avant l'installation, l'utilisation et l'entretien de ce produit. Remplacer immédiatement la documentation en cas de perte. Nederman se réserve le droit, sans préavis, de modifier et d'améliorer ses produits, y compris la documentation.

Ce produit est conçu pour être conforme aux exigences des directives européennes en vigueur. Pour conserver ce statut, tous les travaux d'installation, de maintenance et de réparation doivent être effectués par du personnel qualifié en n'utilisant que des pièces de rechange et accessoires Nederman d'origine. Pour obtenir des conseils techniques et des pièces de rechange, contacter le distributeur agréé le plus proche ou Nederman. En cas de pièces endommagées ou manquantes à la livraison du produit, en informer immédiatement le transporteur et le représentant Nederman local.

FR

2 Sécurité

Ce document contient des informations importantes qui sont présentées sous forme d'avertissement, de mise en garde ou de note :

⚠ ATTENTION! Risque de blessures du personnel.
Les avertissements indiquent un danger potentiel lié à la santé et à la sécurité du personnel et expliquent comment ce danger peut être évité.

⚠ ATTENTION! Risque de dommages sur l'équipement
Les mises en garde indiquent un danger potentiel pour le produit, mais pas pour le personnel et expliquent comment ce danger peut être évité.

ⓘ NOTE!
Les remarques contiennent d'autres informations qui sont importantes pour le personnel.

3 Description

3.1 Utilisation prévue

Le bras d'extraction NEX S est conçu pour extraire des mélanges de poussière ou de gaz dans un milieu où l'atmosphère risque d'être explosive à la suite du mélange de l'air avec du gaz, de la vapeur, de la brume ou de la poussière.

3.1.1 Produits ATEX

Le bras NEX S ne comporte pas le symbole EX car il ne relève pas du champ d'application de la directive 2014/34/EU. Bien que ne comportant pas le marquage EX, le bras NEX S est parfaitement adapté pour une utilisation dans les zones énumérées dans [Section 3.3 Caractéristiques techniques](#) selon la directive de travail ATEX 1999/92/CE.

⚠ ATTENTION! Risque d'explosion

- Le bras NEX S ne doit pas être utilisé pour l'extraction de mélanges poussière/air quand : MIE < 1 mJ (MIE = énergie minimale d'inflammation)
- Le bras NEX S ne doit pas être utilisé pour l'extraction de mélanges gaz/air dans le groupe d'explosion IIC.

⚠ ATTENTION! Risque de dommages sur l'équipement
Ne pas utiliser le NEX S pour extraire des mélanges de poussières ou de gaz risquant d'affecter les matériaux du bras d'extraction. Voir le [Image 3](#).

3.2 Pièces principales

Voir [Image 3](#).

1 EPDM

- 2 Système de bras : Acier inoxydable résistant aux acides 316
- 3 PVC/PA
- 4 Polyester/Polyuréthane
- 5 Acier inoxydable résistant aux acides 316
- 6 EPDM
- 7 Ressorts pneumatiques : Acier inoxydable résistant aux acides 316, joints en caoutchouc nitrile
- 8 PVC/PA
- 9 Disques de friction : PA 6.6 fibres de carbone
- 10 Écrous et boulons : Acier inoxydable résistant aux acides 316
- 11 PVC/PA

3.3 Caractéristiques techniques

FR

NEX S	
Diamètre du tuyau	Ø 125 mm / Ø 160 mm
Niveau sonore* :	
• NEX S (Ø 125)	65-66 dB(A)
• NEX S (Ø 160)	68-71 dB(A)
Poids:	
• NEX S 2 m (Ø 125)	13 kg
• NEX S 2 m (Ø 160)	14 kg
• NEX S 3 m (Ø 125)	19 kg
• NEX S 3 m (Ø 160)	20 kg
• NEX S 4 m (Ø 125)	24 kg
• NEX S 4 m (Ø 160)	25 kg
Débit d'air** :	
• NEX S (Ø 125)	maximum 1100 m ³ /h
• NEX S (Ø 160)	maximum 1700 m ³ /h
Température d'utilisation (tous modèles)	80 °C
Zone, poussière***	21, 22
Zone, gaz***	1, 2

* Mesuré conformément à la norme ISO 11201.

** Répond également aux législations locales.

*** Conformément à la directive de travail ATEX 99/92/CEE.

4 Installation

4.1 Vérification de la livraison

En cas de pièces endommagées ou manquantes à la livraison du produit, en informer immédiatement le transporteur et le représentant Nederman local.

4.2 Montage NEX S

Voir les [Image 4a-Image 8](#). Le bras d'extraction peut être monté au mur. Vérifier que la surface du mur est bien plane et utiliser le support mural pour marquer l'emplacement des trous.

Utiliser des boulons et écrous de fixation adaptés au matériau du mur. Chaque boulon doit tolérer un couple de torsion d'au moins : 1100 N (NEX S 2 m), 2400 N (NEX S 3 m), 4000 N (NEX S 4 m).

FR

Utiliser un niveau à bulle et vérifier que le bras d'extraction est bien monté dans une position horizontale.



NOTE!

- Vérifier que le boîtier du NEX S est mis à la terre correctement. Voir le [Image 8](#) et la [Section 4.3 Mesure de contrôle de la terre](#).
- Remplir le protocole d'installation une fois l'installation du NEX S terminée.

4.3 Mesure de contrôle de la terre

- Vérifier que le raccordement à la terre est correctement effectué après l'installation principale et les travaux de maintenance réguliers. Pour ce faire, mesurer comme illustré sur le [Image 8](#) élément 10.

5 Utilisation



ATTENTION! Risque de combustion pour certains types de poussières ou de solvants

- Ne pas récupérer un matériau caustique, explosif, inflammable, chimiquement instable, spontanément inflammable ou pouvant libérer des étincelles.
- Vérifier qu'aucun objet pouvant provoquer des étincelles ou un incendie n'est aspiré dans le bras ou n'est en contact avec la hotte.
- Éviter de mélanger des poussières provenant d'activités différentes, par exemple celles générées par du meulage acier avec celles issues de travaux sur matériaux composites.



ATTENTION! Risque de blessures du personnel.

Risque de coincement. Voir le [Image 4b](#).



ATTENTION! Risque de dommages sur l'équipement

Éviter les impacts contre la hotte.

Voir [Image 9](#). Le bras d'extraction peut facilement être positionné où que ce soit dans la limite de son rayon de travail à l'aide de la poignée (repère A). Il est possible de pivoter le bras de 180° en cas de montage mural et de 360° en cas de montage au plafond. Pour optimiser l'extraction, positionner la hotte d'aspiration le plus près possible de la source des fumées et poussières.

Débit d'air recommandé (vérifier également les directives locales):

- Maximum 1100 m³/h (650 cfm) pour tuyau de Ø 125 mm.
- Maximum 1700 m³/h (1000 cfm) pour tuyau de Ø 160 mm.

Toujours vérifier que le débit d'air est suffisant dans la hotte avant le début des travaux. Un débit d'air insuffisant peut être provoqué par :

- La turbine du ventilateur tourne dans le mauvais sens.
- un blocage dans la hotte ou le tuyau,
- Les cartouches filtrantes sont bloquées.

6 Maintenance



ATTENTION! Risque de blessures du personnel.

- Risque de coincement. Voir le [Image 5](#).
- Vérifier le fonctionnement du ressort et du support du ressort. Voir le [Image 6](#).

6.1 Inspection de routine et révision

Suivre la liste indiquée dans [Chapitre 10 Annexe B : Liste de contrôle pour la maintenance](#) pour inspecter régulièrement et réparer ou remplacer les pièces usées et endommagées à l'intérieur ainsi qu'à l'extérieur du produit.

6.2 Nettoyage



ATTENTION! Risque de blessures du personnel.

Utiliser un masque filtrant la poussière et tout autre équipement de sécurité nécessaire lors du nettoyage du NEX S.

FR

6.2.1 Nettoyage à sec

Aspirer et essuyer les composants à l'extérieur et même à l'intérieur si nécessaire.

6.2.2 Nettoyage humide

- Utiliser un détergent qui ne risque pas d'endommager le NEX S, voir la [Section 3.1.1 Produits ATEX](#). Suivre les conseils du fabricant du détergent en ce qui concerne le dosage et la méthode de lavage. Rincer avec de l'eau propre. Utiliser une pression basse et une température d'eau de 40-50°C.
- Éviter de rincer directement les manchons, les articulations, etc. Laisser le bras NEX sécher avant de l'utiliser à nouveau.

6.2.3 Maintenance régulière

Une maintenance est recommandée au moins une fois par an.

- 1 Vérifier que le bras NEX est mis à la terre.
- 2 Vérifier que le tuyau est intact. Si nécessaire, changer le tuyau.
- 3 Vérifier le montage du bras sur le mur.
- 4 Ajuster les articulations, si nécessaire.



ATTENTION! Risque de blessures du personnel.

Puissance de ressort ! Vérifier le fonctionnement du ressort et du support du ressort.

- 5 Vérifier que la capacité d'aspiration dans la hotte est suffisante.

6.2.4 Nettoyage interne de la hotte et du tuyau

- 1 Détacher la hotte et le tuyau.
- 2 Effectuer le nettoyage à sec ou humide selon les instructions ci-dessus.
- 3 Laisser les composants sécher.
- 4 Remonter les composants.
- 5 Mettre à la terre la spirale du tuyau. Voir le [Image 6](#). Effectuer une mesure de contrôle à l'aide d'une jauge. Voir le [Image 8](#).

7 Pièces de rechange



ATTENTION! Risque de dommages sur l'équipement

Utiliser uniquement des pièces de rechange et accessoires Nederman d'origine.

Pour obtenir des conseils techniques ou des renseignements concernant les pièces de rechange, contacter le distributeur agréé le plus proche ou Nederman. Consulter également www.nederman.com.

7.1 Commande de pièces de rechange

Les informations suivantes doivent être indiquées lors de la commande de pièces de rechange:

- Numéro de pièce et de contrôle (cf. la plaque signalétique du produit).

- Numéro d'article et nom de la pièce de rechange (voir www.nederman.com/en/service/spare-part-search).
- Quantité de pièces nécessaires.

8 Recyclage

Le produit a été conçu pour que les matériaux des composants soient recyclés. Les différents types de matériaux le composant doivent être traités conformément aux réglementations locales en vigueur. Contacter le distributeur ou Nederman en cas de question concernant la mise au rebut du produit à la fin de sa durée de service.

9 Annexe A: Protocole d'installation

- Copier le protocole d'installation, le remplir et l'enregistrer comme archive de mise en service.
- Pour les valeurs, noter la valeur dans la colonne de résultat, autrement une marque suffira si le point a été effectué ou considéré.



ATTENTION! Risque de blessures du personnel.

Aucune particule, aucun liquide dangereux ne doivent se trouver à l'emplacement et autour de l'emplacement où sont effectués l'installation, l'entretien et le nettoyage du produit.



NOTE!

Si une valeur tombe en dehors des limites ou qu'un résultat est erroné ou manquant, résolvez le problème avant la mise en service et l'utilisation en fonctionnement normal.

FR

Réf. appareil:	Date :	Réalisé par:

Éléments de contrôle	Référence	Résultat	Remarques
EXIGENCES LIMITES DE L'APPLI-CATION			
Classification de la zone d'installation Zone, poussière 21,22 Zone, gaz 1,2			
MIE matériau (>1 mJ)			
CONTRÔLE DE LA LIVRAISON			
Dommages pendant le transport			
Composants manquants			
Accès maintenance			
MONTAGE			
Boulons et écrous de fixation adaptés au matériau du mur. 1100N/2400N/4000N			
Le bras d'extraction est monté en position horizontale.			
Le boîtier du NEX S est mis à la terre correctement. Continuité à la terre < 100 ohms.			

10 Annexe B : Liste de contrôle pour la maintenance

- Copier la liste de contrôle pour la maintenance, la remplir et l'enregistrer comme archive de mise en service.
- Pour les valeurs, noter la valeur dans la colonne de résultat, autrement une marque suffira si le point a été effectué ou considéré.



ATTENTION! Risque de blessures du personnel.

Aucune particule, aucun liquide dangereux ne doivent se trouver à l'emplacement et autour de l'emplacement où sont effectués l'installation, l'entretien et le nettoyage du produit.



NOTE!

Si le résultat d'une inspection (par exemple une valeur mesurée) diffère beaucoup d'un résultat précédent, déterminer la cause de cette différence.

FR

Réf. appareil:	Date :	Heures de fonctionnement:	Réalisé par:

Éléments de contrôle	Référence	Résultat	Remarques
NETTOYAGE INTERNE DE LA HOTTE ET DU TUYAU			
Nettoyage humide ou à sec.			
Séchage et remise en place des composants.			
Le boîtier du NEX S est mis à la terre correctement. Continuité à la terre < 100 ohms			
MAINTENANCE RÉGULIÈRE, UNE FOIS PAR AN			
Le boîtier du NEX S est mis à la terre correctement. Continuité à la terre < 100 ohms			
Tuyau intact. Si nécessaire, changer le tuyau.			
Contrôle du montage du bras sur le mur ou au plafond.			
Ajustement des articulations.			
Les ressorts et leurs supports sont en bon état de fonctionnement			
La capacité d'aspiration dans la hotte est suffisante.			
Ajustement des articulations.			
Nettoyage interne de la hotte et du tuyau.			

Sommario

Figuras	6
1 Premessa	56
2 Sicurezza	56
3 Descrizione	56
3.1 Uso previsto	56
3.1.1 Prodotti ATEX	56
3.2 Componenti principali	56
3.3 Dati tecnici	57
4 Installazione	57
4.1 Controllo alla consegna	57
4.2 Montaggio NEX S	58
4.3 Misurazione di controllo della messa a terra	58
5 Utilizzo	58
6 Manutenzione	58
6.1 Ispezione e manutenzione ordinarie	58
6.2 Pulizia	59
6.2.1 Pulizia a secco	59
6.2.2 Pulizia a umido	59
6.2.3 Manutenzione ordinaria	59
6.2.4 Pulizia interna della cappa e del flessibile	59
7 Ricambi	59
7.1 Ordinazione di ricambi	59
8 Riciclaggio	59
9 Appendice A: Protocollo di installazione	60
10 Appendice B: Elenco di controllo della manutenzione	61

1 Premessa

Grazie per aver utilizzato un prodotto Nederman!

Il gruppo Nederman è leader mondiale nella fornitura e nello sviluppo di prodotti e soluzioni per il settore delle tecnologie ambientali. I nostri prodotti innovativi filtreranno, puliranno e ricicleranno negli ambienti più esigenti. I prodotti e le soluzioni ti aiuteranno a migliorare la tua produttività, ridurre i costi e anche l'impatto ambientale dei processi industriali.

Il presente manuale è una guida all'installazione, all'uso e alla manutenzione del prodotto. Leggerlo con attenzione prima di utilizzare il prodotto o di sottoporlo a manutenzione. Sostituirlo immediatamente in caso di smarrimento o danneggiamento. Nederman si riserva il diritto, senza preavviso, di modificare e migliorare i propri prodotti, inclusa la documentazione.

Questo prodotto è progettato per soddisfare i requisiti delle direttive CE. Per mantenere tale stato, tutti i lavori di installazione, manutenzione e riparazione devono essere effettuati da personale qualificato utilizzando esclusivamente ricambi originali. Contattare il rivenditore più vicino o Nederman per consigli relativi all'assistenza tecnica e per richiedere i ricambi. In caso di componenti danneggiati o mancanti al momento della consegna del prodotto, avvisare immediatamente il corriere o il concessionario Nederman locale.

IT

2 Sicurezza

Il presente documento contiene informazioni importanti presentate come avvertenze, precauzioni o note:



AVVERTENZA! Rischio di lesioni personali

Le avvertenze indicano un potenziale pericolo per la salute e la sicurezza del personale e come questo pericolo può essere evitato.



ATTENZIONE! Rischio di danni all'apparecchiatura

Attenzione indica un potenziale pericolo per il prodotto, ma non per il personale, e come questo pericolo può essere evitato.



NOTA!

Le note contengono altre informazioni importanti per il personale.

3 Descrizione

3.1 Uso previsto

Il Braccio di aspirazione NEX S è studiato per aspirare miscele di polveri o gas in ambienti ove l'atmosfera potrebbe essere esplosiva a seguito della miscelazione dell'aria con gas, vapori, nebbia o polveri.

3.1.1 Prodotti ATEX

Il NEX S non riporta il marchio EX perché non rientra nello scopo della direttiva 2014/34/EU. Benché non sia contrassegnato dal marchio EX, il NEX S è ideale per essere utilizzato nelle zone elencate in [Sezione 3.3 Dati tecnici](#) ai sensi della direttiva ATEX 1999/92/CE.



AVVERTENZA! Rischio di esplosione

- Non utilizzare il braccio NEX S per l'estrazione di miscele di polvere/aria con: MIE < 1 mJ (MIE = Energia minima di accensione)
- Non utilizzare il braccio NEX S per l'estrazione di miscele gas/aria in classe di esplosione IIC.



ATTENZIONE! Rischio di danni all'apparecchiatura

Non utilizzare NEX S per aspirare miscele di polveri o gas che potrebbero danneggiare i materiali nel braccio di aspirazione. Vedi [Immagine 3](#).

3.2 Componenti principali

Vedere [Immagine 3](#).

- 1 EPDM
- 2 Sistema braccio: Acciaio inox 316 antiacido
- 3 PVC/PA
- 4 Poliestere/Poliuretano

- 5 Acciaio inox 316 antiacido
- 6 EPDM
- 7 Molle a gas: Acciaio inox 316 antiacido, alloggiamento in gomma al nitrile
- 8 PVC/PA
- 9 Dischi di attrito: Fibra di carbonio PA 6.6
- 10 Dadi e bulloni: Acciaio inox 316 antiacido
- 11 PVC/PA

3.3 Dati tecnici

NEX S	
Diametro del flessibile	Ø 125 mm / Ø 160 mm
Rumorosità * :	
• NEX S (Ø 125)	65-66 dB(A)
• NEX S (Ø 160)	68-71 dB(A)
Peso:	
• NEX S 2 m (Ø 125)	13 kg
• NEX S 2 m (Ø 160)	14 kg
• NEX S 3 m (Ø 125)	19 kg
• NEX S 3 m (Ø 160)	20 kg
• NEX S 4 m (Ø 125)	24 kg
• NEX S 4 m (Ø 160)	25 kg
Portata d'impianto ** :	
• NEX S (Ø 125)	massimo 1100 m ³ /h
• NEX S (Ø 160)	massimo 1700 m ³ /h
Temperatura di esercizio (tutti i modelli)	80 °C
Zona, polvere ***	21, 22
Zona, gas***	1, 2

* Misurata secondo ISO 11201.

** Attenersi anche alle direttive locali.

*** Ai sensi della Direttiva ATEX 99/92/CEE.

4 Installazione

4.1 Controllo alla consegna

Se ci sono parti danneggiate o mancanti quando il prodotto viene consegnato, notificare al vettore e il rappresentante locale di Nederman immediatamente.

4.2 Montaggio NEX S

Vedere [Immagine 4a-Immagine 8](#). È possibile montare il braccio di aspirazione a parete. Verificare la planarità della parete e marcare i fori utilizzando la staffa.

Utilizzare bulloni e dadi di fissaggio adatti al materiale della parete. È necessario che i bulloni siano in grado di sopportare una forza di torsione di almeno: 1100 N (NEX S 2 m), 2400 N (NEX S 3 m), 4000 N (NEX S 4 m).

Utilizzare una livella ad alcool per verificare che il braccio sia montato in posizione orizzontale.



NOTA!

- Verificare che il NEX S sia correttamente collegato alla terra. Vedere [Immagine 8](#) e la [Sezione 4.3 Misurazione di controllo della messa a terra](#).
- Una volta terminata l'installazione del NEX S, compilare il protocollo di installazione.

4.3 Misurazione di controllo della messa a terra

IT

- Controllare che la messa a terra sia corretta, dopo l'installazione e anche dopo la manutenzione. Per fare ciò eseguire la misurazione illustrata nella [Immagine 8](#) elemento 10.

5 Utilizzo



AVVERTENZA! Rischio di ignizione per alcune polveri o solventi.

- Non aspirare sostanze caustiche, esplosive, fortemente infiammabili, chimicamente instabili, autoinfiammabili o che possano generare scintille.
- Verificare che nel braccio non vengano aspirati oggetti che possano generare scintille o incendio o colidere con la cappa.
- Non mescolare polveri ottenute da processi diversi, quali interventi di manutenzione, molatura della plastica e molatura di metalli.



AVVERTENZA! Rischio di lesioni personali

Rischio di schiacciamento. Vedi [Immagine 4b](#).



ATTENZIONE! Rischio di danni all'apparecchiatura

Evitare impatti contro la cappa.

Vedere [Immagine 9](#). Il braccio di estrazione, si può facilmente posizionare in qualsiasi punto della sua area di lavoro utilizzando la maniglia. Si può ruotare di 180° se montato a parete e di 360° se montato a soffitto. Per ottenere prestazioni ottimali, la cappa deve essere collocata il più vicino possibile al processo di generazione dei fumi o delle polveri.

Flusso d'aria consigliato (Verificare anche le direttive locali):

- Massimo 1100 m³/h (650 cfm) per tubo flessibile Ø 125 mm.
- Massimo 1700 m³/h (1000 cfm) per tubo flessibile Ø 160 mm.

Prima di iniziare il lavoro, controllare sempre che il flusso d'aria nella cappa sia sufficiente. Il flusso d'aria può essere insufficiente perché:

- La girante della ventola ruota nella direzione errata.
- La cappa o il flessibile sono ostruiti.
- Le cartucce del filtro sono intasate.

6 Manutenzione



AVVERTENZA! Rischio di lesioni personali

- Rischio di schiacciamento. Vedi [Immagine 5](#).
- Verificare la funzionalità della molla e del relativo supporto. Vedere [Immagine 6](#).

6.1 Ispezione e manutenzione ordinaria

L'elenco presente in [Capitolo 10 Appendice B: Elenco di controllo della manutenzione](#) deve essere seguito per la regolare ispezione e riparazione o sostituzione dei componenti usurati o danneggiati all'interno o all'esterno del prodotto.

6.2 Pulizia



AVVERTENZA! Rischio di lesioni personali

Durante la pulizia del NEX S utilizzare una maschera con filtro per la polvere e altri dispositivi di sicurezza necessari.

6.2.1 Pulizia a secco

Aspirare e pulire i componenti esternamente e, se necessario, anche internamente.

6.2.2 Pulizia a umido

- Utilizzare una soluzione detergente che non danneggi il NEX S, vedere [Sezione 3.1.1 Prodotti ATEX](#). Seguire i consigli del produttore della soluzione detergente per quanto riguarda dosaggio e metodo di lavaggio. Risciacquare con acqua pulita. Utilizzare acqua a bassa pressione a una temperatura di 40-50°C.
- Non risciacquare direttamente maniche, giunti e così via. Prima di utilizzare di nuovo il braccio NEX lasciare che si asciughi.

6.2.3 Manutenzione ordinaria

Si consiglia di eseguire la manutenzione ordinaria almeno una volta all'anno.

- 1 Verificare che il braccio NEX sia collegato alla terra.
- 2 Controllare che il tubo sia intatto. Se necessario, sostituire il flessibile.
- 3 Verificare il montaggio del braccio a parete.
- 4 Regolare le connessioni, se necessario.



AVVERTENZA! Rischio di lesioni personali

Scatto molla! Verificare la funzionalità della molla e del relativo supporto.

- 5 Verificare che la capacità di aspirazione della cappa sia sufficiente.

6.2.4 Pulizia interna della cappa e del flessibile

- 1 Smontare cappa e flessibile.
- 2 Eseguire la pulizia a secco o a umido ai sensi delle istruzioni precedenti.
- 3 Lasciare asciugare i componenti.
- 4 Rimontare i componenti.
- 5 Mettere a terra la spirale del flessibile. Vedere [Immagine 6](#). Prendere una lettura dallo strumento di controllo. Vedere [Immagine 8](#).

7 Ricambi



ATTENZIONE! Rischio di danni all'apparecchiatura

Utilizzare esclusivamente ricambi originali Nederman.

Contattare il rivenditore autorizzato più vicino o Nederman per consulenze in caso di interventi tecnici o di necessità di ricambi. Vedere anche www.nederman.com.

7.1 Ordinazione di ricambi

Nell'ordine dei ricambi indicare sempre:

- Numero di serie e numero di controllo (fare riferimento alla targhetta identificativa del prodotto).
- Il numero di riferimento del particolare di ricambio e il nome (vedi www.nederman.com/en/service/spare-part-search).
- Quantità desiderata di ricambi.

8 Riciclaggio

Il prodotto è progettato in modo da riciclare i materiali che lo compongono. I differenti tipi di materiali devono essere gestiti in conformità alle normative locali vigenti. In caso di dubbi sullo smaltimento del prodotto al termine della sua vita contattare il rivenditore o Nederman.

9 Appendice A: Protocollo di installazione

- Copiare il protocollo di installazione, compilarlo e salvarlo come registrazione di servizio.
- I valori devono essere annotati nella colonna dei risultati, mentre è sufficiente "spuntare" le voci corrispondenti alle attività eseguite.



AVVERTENZA! Rischio di lesioni personali

Evacuare l'area durante installazione, assistenza e pulizia.



NOTA!

! Se un valore è fuori limite o un risultato non è corretto o è mancante, rettificarlo prima dell'accensione iniziale e del normale funzionamento.

Unità n.

Data:

Svolto da:

IT

Voci di controllo	Riferimento	Risultato	Note
LIMITI DEI REQUISITI DI APPLICAZIONE			
Classificazione area d'installazione Zona, polvere 21,22 Zona, gas 1,2			
MIE materiale (>1 mJ).			
CONTROLLO ALLA CONSEGNA			
Danni di trasporto			
Componenti mancanti			
Accesso per interventi di manutenzione			
MONTAGGIO			
Bulloni e dadi di fissaggio adatti al materiale della parete. 1100N/2400N/4000N			
Il braccio di estrazione è montato in orizzontale.			
Alloggiamento NEX Scorrettamente messo a terra. Continuità a terra < 100 ohm.			

10 Appendice B: Elenco di controllo della manutenzione

- Copiare l'elenco di controllo della manutenzione, compilarlo e salvarlo come registrazione di servizio.
- I valori devono essere annotati nella colonna dei risultati, mentre è sufficiente "spuntare" le voci corrispondenti alle attività eseguite.



AVVERTENZA! Rischio di lesioni personali

Evacuare l'area durante installazione, assistenza e pulizia.



NOTA!

Qualora il risultato di un'ispezione (ad esempio un valore misurato) differisca in maniera significativa dal risultato precedente, determinare la causa di tale differenza.

Unità n.	Data:	Ore di esercizio:	Svolto da:

IT

Voci di controllo	Riferimento	Risultato	Note
PULIZIA INTERNA DI CAPP A E FLESSIBILE			
Pulizia a secco o a umido.			
Componenti asciugati e rimontati.			
Alloggiamento NEX S correttamente messo a terra. Continuità a terra < 100 ohm			
MANUTENZIONE ORDINARIA, UNA VOLTA L'ANNO			
Alloggiamento NEX S correttamente messo a terra. Continuità a terra < 100 ohm			
Cappa intatta. Se necessario, sostituire il flessibile.			
Montaggio del braccio a muro o a soffitto-controllato.			
Collegamenti regolati.			
Molla e supporti a molla funzionanti			
Capacità di aspirazione della cappa sufficiente.			
Collegamenti regolati.			
Pulizia esterna di cappa e flessibile.			

Inhoudsopgave

Afbeeldingen	6
1 Voorwoord	63
2 Veiligheid	63
3 Beschrijving	63
3.1 Beoogd gebruik	63
3.1.1 ATEX-producten	63
3.2 Hoofdonderdelen	63
3.3 Technische gegevens	64
4 Installatie	65
4.1 Controle bij levering	65
4.2 Montage NEX S	65
4.3 Controlemeting aarding	65
5 Gebruik	65
6 Onderhoud	66
6.1 Routinecontroles en -onderhoud	66
6.2 Reiniging	66
6.2.1 Droog reinigen	66
6.2.2 Nat reinigen	66
6.2.3 Regelmatig onderhoud	66
6.2.4 Inwendig reinigen van kap en slang	66
7 Reserveonderdelen	66
7.1 Bestellen van reserveonderdelen	66
8 Recycling	67
9 Bijlage A: Installatie protocol	68
10 Bijlage B: Checklist voor onderhoud	69

1 Voorwoord

Bedankt voor het gebruik van een Nederman product!

De Nederman Group is een wereldwijd toonaangevende leverancier en ontwikkelaar van producten en oplossingen voor de milieutechnologiesector. Onze innovatieve producten filteren, reinigen en recycleren in de meest veeleisende omgevingen. Nederman's producten en oplossingen helpen u uw productiviteit te verbeteren, kosten te verlagen en ook de impact op het milieu van industriële processen te verminderen.

Lees alle productinformatie en het typeplaatje op het product aandachtig alvorens dit product te installeren, te gebruiken en er onderhoud aan te verrichten. Vervang de documentatie onmiddellijk indien deze verloren geraakt is. Nederman behoudt zich het recht voor om zijn producten, inclusief de documentatie, zonder voorafgaande kennisgeving te wijzigen en/of te verbeteren.

Dit product voldoet aan de eisen van de desbetreffende EG-richtlijnen. Om deze status te behouden mogen installatie, onderhoud en reparaties alleen worden uitgevoerd door gekwalificeerd personeel en dit uitsluitend met originele reserveonderdelen en accessoires van Nederman. Neem contact op met uw dichtstbijzijnde erkende Nederman-dealer voor technisch advies en reserveonderdelen. Indien het product bij de levering is beschadigd of er ontbreken onderdelen, dienen het transportbedrijf en uw lokale Nederman-vertegenwoordiger hiervan onmiddellijk op de hoogte te worden gebracht.

NL

2 Veiligheid

Dit document bevat belangrijke informatie in de vorm van waarschuwingen, aanmaningen om voorzichtig te zijn of opmerkingen:



WAARSCHUWING! Gevaar voor persoonlijk letsel

Waarschuwingen wijzen op een mogelijk gevaar voor de gezondheid en veiligheid van het personeel en hoe dat gevaar kan worden vermeden.



VOORZICHTIG! Gevaar voor schade aan het materieel

Waarschuwingen duiden op een mogelijk gevaar voor het product, maar niet voor het personeel, en hoe dat gevaar kan worden vermeden.



OPMERKINGEN!

Opmerkingen bevatten extra informatie die belangrijk zijn voor het personeel.

3 Beschrijving

3.1 Beoogd gebruik

De NEX S Afzuigarm is bestemd voor het afzuigen van stof- of gasmengsels in een omgeving met een mogelijk explosieve atmosfeer als gevolg van het mengen van lucht en gas, damp, nevel of stof.

3.1.1 ATEX-producten

De NEX S is niet gemarkeerd met het EX-symbool omdat dit buiten het bereik van Richtlijn 2014/34/EU valt. Ook als de NEX S de EX-markering niet heeft, is deze uitermate geschikt voor gebruik in zones aangegeven in [Paragraaf 3.3 Technische gegevens](#) conform Richtlijn 1999/92/EG ATEX-werkzaamheden.



WAARSCHUWING! Explosiegevaar

- De NEX S-arm mag niet worden gebruikt voor het afzuigen van stof/luchtmengsels met: MIE < 1 mJ (MIE = Minimum Ignition Energy, minimale onstekingsenergie)
- De NEX S-arm mag niet worden gebruikt voor het afzuigen van gas/luchtmengsels in explosiegroep IIC:



VOORZICHTIG! Gevaar voor schade aan het materieel

Gebruik de NEX S niet voor het afzuigen van stof- of gasmengsels die de materialen in de afzuigarm zouden kunnen beschadigen. Zie [Afbeelding 3](#).

3.2 Hoofdonderdelen

Zie [Afbeelding 3](#).

- 1 EPDM
- 2 Armsysteem: Zuurvast Inox 316

- 3 PVC/PA
- 4 Polyester/Polyurethaan
- 5 Zuurvast Inox 316
- 6 EPDM
- 7 Gasveren: Zuurvast Inox 316, afdichtingen van nitrilrubber
- 8 PVC/PA
- 9 Frictieschijven: PA 6.6 koolstofvezels
- 10 Moeren en bouten: Zuurvast Inox 316
- 11 PVC/PA

3.3 Technische gegevens

NEX S	
Slangdiameter	Ø 125 mm / Ø 160 mm
Geluidsniveau* :	
• NEX S (Ø 125)	65-66 dB(A)
• NEX S (Ø 160)	68-71 dB(A)
Gewicht:	
• NEX S 2 m (Ø 125)	13 kg
• NEX S 2 m (Ø 160)	14 kg
• NEX S 3 m (Ø 125)	19 kg
• NEX S 3 m (Ø 160)	20 kg
• NEX S 4 m (Ø 125)	24 kg
• NEX S 4 m (Ø 160)	25 kg
Luchtstroom** :	
• NEX S (Ø 125)	maximaal 1100 m ³ /u
• NEX S (Ø 160)	maximaal 1700 m ³ /u
Temperatuurgebruik (alle modellen)	80 °C
Zone, stof***	21, 22
Zone, gas***	1, 2

* Gemeten volgens ISO 11201.

** Raadpleeg ook de plaatselijke voorschriften.

*** Conform richtlijn 1999/92/EEG ATEX-werkzaamheden.

4 Installatie

4.1 Controle bij levering

Indien het product bij de levering is beschadigd of er ontbreken onderdelen, dienen het transportbedrijf en uw lokale Nederman-vertegenwoordiger hiervan onmiddellijk op de hoogte te worden gebracht.

4.2 Montage NEX S

Zie [Afbeelding 4a- Afbeelding 8](#). De afzuigarm kan op een wand worden gemonteerd. Let op dat het wandoppervlak waarop de arm moet worden gemonteerd vlak is en gebruik de wandsteun om de gaten te markeren.

Gebruik borgende bevestigingsbouten en moeren die geschikt zijn voor het wandmateriaal. De bouten moeten elk bestand zijn tegen een minimale torsiekracht van: 1100 N (NEX S 2 m), 2400 N (NEX S 3 m), 4000 N (NEX S 4 m).

Gebruik een waterpas om te garanderen dat de afzuigarm in horizontale stand wordt bevestigd.



OPMERKINGEN!

- Zorg ervoor dat de behuizing van de NEX S op de juiste wijze is geaard. Zie [Afbeelding 8](#) en [Paragraaf 4.3 Controlemeting aarding](#).
- Vul het installatierapport in als u gereed bent met het installeren van de NEX S.

NL

4.3 Controlemeting aarding

- Controleer of de aardaansluiting juist is, zowel na de hoofdinstantie als na normaal onderhoud. Dat doet u op de manier als geïllustreerd in [Afbeelding 8](#) item 10.

5 Gebruik



WAARSCHUWING! Gevaar voor ontbranding bij sommige soorten stof of oplosmiddelen

- Verzamel geen materialen die bijtend, explosief, uiterst brandbaar, chemisch onstabiel of spontaan ontvlambaar zijn of die vonken kunnen veroorzaken.
- Let op dat er geen voorwerpen die vonken of brand kunnen veroorzaken in de arm worden gezogen of tegen de kap stoten.
- Voorkom dat stof van verschillende processen zich mengt, bijvoorbeeld slijpsel van onderhoudswerk en kunststof gemengd met metaalslijpsel.



WAARSCHUWING! Gevaar voor persoonlijk letsel

Risico van beklemming. Zie [Afbeelding 4b](#).



VOORZICHTIG! Gevaar voor schade aan het materieel

Voorkom dat er tegen de kap wordt gestoten.

Zie [Afbeelding 9](#). De afzuigarm kan eenvoudig met de greep (item A) worden geplaatst op elk punt binnen zijn werkgebied. Hij kan 180° worden gedraaid bij montage aan de wand en 360° bij montage aan het plafond. Voor een optimale afzuiging moet de kap zo dicht mogelijk bij het proces dat het stof produceert, worden geplaatst.

Aanbevolen luchtstroom (Controleer ook plaatselijke voorschriften):

- Maximum 1100 m³/u (650 cfm) voor slang Ø 125 mm.
- Maximum 1700 m³/u (1000 cfm) voor slang Ø 160 mm.

Controleer altijd of de luchtstroom in de kap voldoende is alvorens met werken te beginnen. Een onvoldoende luchtstroom wordt veroorzaakt door:

- De waaier van de ventilator draait in de verkeerde richting.
- Kap of slang zijn geblokkeerd.
- De filterpatronen zijn verstopt.

6 Onderhoud



WAARSCHUWING! Gevaar voor persoonlijk letsel

- Risico van beklemming. Zie [Afbeelding 5](#).
- Controleer de werking van de veer en de veerhouder. Zie [Afbeelding 6](#).

6.1 Routinecontroles en -onderhoud

Volg de lijst in [Hoofdstuk 10 Bijlage B: Checklist voor onderhoud](#) een routinecontrole en repareer of vervang versleten en beschadigde delen aan de binnen- en buitenkant van het product.

6.2 Reiniging



WAARSCHUWING! Gevaar voor persoonlijk letsel

Gebruik tijdens het reinigen van de NEX S een stoffiltermasker en andere noodzakelijke veiligheidsuitrusting.

6.2.1 Droog reinigen

Zuig de componenten aan de buitenkant en neem ze af. Doe dit zo nodig ook aan de binnenkant.

6.2.2 Nat reinigen

- Gebruik een reinigungsoplossing die de NEX S niet beschadigt, zie [Paragraaf 3.1.1 ATEX-producten](#). Volg de adviezen op van de fabrikant van de reinigungsoplossing met betrekking tot dosering en wasmethode. Spoel met schoon water. Gebruik een lage druk en een watertemperatuur van 40-50°C.
- Vermijd het rechtstreeks spoelen van moffen, verbindingen en dergelijke. Laat de NEX-arm drogen alvorens deze opnieuw te gebruiken.

6.2.3 Regelmatig onderhoud

Aanbevolen wordt om met een regelmaat van minstens eenmaal per jaar onderhoud uit te voeren.

- 1 Controleer of de NEX-arm geaard is.
- 2 Controleer of de slang intact is. Vervang de slang indien nodig.
- 3 Controleer de montage van de arm op de muur.
- 4 Stel de verbindingen indien nodig bij.



WAARSCHUWING! Gevaar voor persoonlijk letsel

Veerkracht! Controleer de werking van de veer en de veerhouder.

- 5 Controleer of de afzuigcapaciteit in de kap voldoende is.

6.2.4 Inwendig reinigen van kap en slang

- 1 Neem de kap en de slang los.
- 2 Voer de procedures voor nat of droog reinigen uit volgens de bovenstaande voorschriften.
- 3 Laat de componenten drogen.
- 4 Plaats de componenten terug
- 5 Aard de slangspiraal. Zie [Afbeelding 6](#). Doe een controlemeting. Zie [Afbeelding 8](#).

7 Reserveonderdelen



VOORZICHTIG! Gevaar voor schade aan het materieel

Gebruik uitsluitend originele reserveonderdelen en accessoires van Nederman.

Neem contact op met uw dichtstbijzijnde erkende dealer of met Nederman voor technisch advies en reserveonderdelen. Zie ook www.nederman.com.

7.1 Bestellen van reserveonderdelen

Wanneer u reserveonderdelen bestelt dient u steeds het volgende te vermelden:

- Onderdeel- en controlenummer (raadpleeg het productidentificatieplaatje).
- Detailnummer en naam van het reserveonderdeel (zie www.nederman.com/en/service/spare-part-search).

- Het aantal benodigde onderdelen.

8 Recycling

Het product werd ontworpen met recycleerbare materialen. De verschillende materiaalsoorten moeten overeenkomstig de betreffende plaatselijke wetgeving worden verwerkt. Neem contact op met de distributeur of met Nederman indien u twijfels hebt over het tot schroot verwerken van het product aan het einde van zijn levensduur.

9 Bijlage A: Installatie protocol

- Kopieer het installatieprotocol, vul het in en bewaar het als een onderhoudsrapport.
- Voor waarden noteert u de waarde in de kolom resultaat, anders volstaat het dit af te vinken als het punt uitgevoerd of overwogen is.



WAARSCHUWING! Gevaar voor persoonlijk letsel

Geen zone aanwezig tijdens installatie, service en reiniging.



OPMERKINGEN!

Wanneer een waarde buiten geaccepteerde grenzen ligt of wanneer een resultaat verkeerd is of ontbreekt, moet dit voor de eerste inbedrijfstelling en normaal gebruik verholpen zijn.

Unitnr.	Datum:	Uitgevoerd door:

NL

Controlepunten	Referentie	Resultaat	Opmerkingen
LIMIETEN VAN TOEPASSINGSVEREISTEN			
Gebiedsclassificatie installatie Zone, stof 21,22 Zone, gas 1,2			
Materiaal MIE (> 1 mJ).			
LEVERINGSCONTROLE			
Transportschade			
Ontbrekende onderdelen			
Onderhoudstoegang			
MONTAGE			
Bouten en moeren die geschikt zijn voor het wandmateriaal. 1100N/2400N/4000N			
De afzuigarm wordt bevestigd in een horizontale positie.			
De NEX Sbehuizing is op de juiste wijze geaard. Aardcontinuïteit < 100 ohm.			

10 Bijlage B: Checklist voor onderhoud

- Kopieer de checklist voor onderhoud, vul deze in en bewaar hem als een onderhoudsverslag.
- Voor waarden noteert u de waarde in de kolom resultaat, anders volstaat het dit af te vinken als het punt uitgevoerd of overwogen is.



WAARSCHUWING! Gevaar voor persoonlijk letsel

Geen zone aanwezig tijdens installatie, service en reiniging.



OPMERKINGEN!

Indien een inspectieresultaat (bijvoorbeeld een gemeten waarde) aanzienlijk verschilt van een vorig resultaat, zoek dan de oorzaak van dit verschil.

Unitnr.	Datum:	Werkuren:	Uitgevoerd door:

Controlepunten	Referentie	Resultaat	Opmerkingen
INWENDIG REINIGEN VAN KAP EN SLANG			
Nat of droog gereinigd.			
Componenten gedroogd en teruggeplaatst.			
De NEX S behuizing is op de juiste wijze geaard. Aardcontinuïteit < 100 ohm			
REGELMATIG ONDERHOUD, EENMAAL PER JAAR			
De NEX S behuizing is op de juiste wijze geaard. Aardcontinuïteit < 100 ohm			
Slang intact. Vervang de slang indien nodig.			
Montage van de arm op wand of plafond gecontroleerd.			
Verbindingen afgesteld.			
Veer en veerhouders functioneel.			
Zuigcapaciteit in de kap is voldoende.			
Verbindingen afgesteld.			
Uitwendig reinigen van kap en slang			

Innholdsfortegnelse

Figurer	6
1 Forord	71
2 Sikkerhet	71
3 Beskrivelse	71
3.1 Tiltentkt bruk	71
3.1.1 ATEX-produkter	71
3.2 Hoveddeler	71
3.3 Tekniske data	72
4 Installasjon	72
4.1 Leveringskontroll	72
4.2 Montering NEX S	73
4.3 Kontrollmåling jord	73
5 Bruk	73
6 Vedlikehold	73
6.1 Rutineinspeksjon og service	73
6.2 Rengjøring	74
6.2.1 Tørrengjøring	74
6.2.2 Våtrensing	74
6.2.3 Regelmessig vedlikehold	74
6.2.4 Innvendig rengjøring av hette og slange	74
7 Reservedeler	74
7.1 Bestille reservedeler	74
8 Resirkulering	74
9 Tillegg A: Installasjonsprotokoll	75
10 Tillegg B: Sjekkliste for vedlikehold	76

1 Forord

Takk for at du bruker et Nederman-produkt!

Nederman Group er en verdensledende leverandør og utvikler av produkter og løsninger for miljøteknologisektoren. Våre innovative produkter vil filtrere, rengjøre og resirkulere i de mest krevende miljøene. Produkter og løsninger vil hjelpe deg med å forbedre produktiviteten, redusere kostnadene og også redusere miljøpåvirkningen fra industrielle prosesser.

Les all dokumentasjon og produktets merkeplate før installasjon, bruk og service av produktet. Hvis du ikke finner igjen dokumentasjonen, må du umiddelbart skaffe en ny. Nederman forbeholder seg retten til å endre og forbedre produktene, inkludert dokumentasjonen, uten ytterligere forvarsel.

Dette produktet er konstruert for å oppfylle kravene i de relevante EU-direktivene. For å opprettholde denne statusen skal installasjon, reparasjon og vedlikehold utføres av kvalifisert personell som bare bruker originale reservedeler. Ta kontakt med din nærmeste autoriserte forhandler eller Nederman for å få råd og tips om teknisk service og for bestilling av reservedeler. Ved skade eller mangler av deler må du umiddelbart informere transportøren og din lokale Nederman-representant.

2 Sikkerhet

Dette dokumentet inneholder viktig informasjon som vises enten som Advarsel, Forsiktig eller Merk:



ADVARSEL! Fare for personskade

Advarsler indikerer en potensiell fare for personers helse og sikkerhet, samt hvordan man kan unngå å bli utsatt for faren.



FORSIKTIGHET! Fare for skade på utstyr

Forsiktig indikerer en potensiell fare for produktet, men ikke for personell, og hvordan denne faren kan unngås.



MERK!

Merknader inneholder annen informasjon som brukeren bør være spesielt klar over.

NO

3 Beskrivelse

3.1 Tiltent bruk

NEX S Avsugsarm er konstruert til avsug av støv- eller gassblandinger i miljøer der atmosfæren kan bli eksplosiv som følge av at luften blandes med gass, damp, tåke eller støv.

3.1.1 ATEX-produkter

NEX S er ikke merket med EX-symbolet siden det ikke omfattes av direktiv 2014/34/EU. Selv om NEX S ikke har EX-merking, er den svært godt egnet for bruk i soner som er oppført i [Avsnitt 3.3 Tekniske data](#) i samsvar med ATEX arbeidsplassdirektiv 1999/92/EC.



ADVARSEL! Eksplosjonsfare

- NEX S-armen må ikke brukes til å suge ut blandinger av støv og luft med: MIE < 1 mJ (MIE = Minimum Ignition Energy (min. antennesenergi))
- NEX S-armen må ikke brukes til å suge ut blandinger av gass og luft i eksplosjonsgruppe IIC.



FORSIKTIGHET! Fare for skade på utstyr

Ikke bruk NEX S til å suge ut blandinger av støv eller gass som kan skade materialene i avsugsarmen. Se [Bilde 3](#).

3.2 Hoveddeler

Se [Bilde 3](#).

- 1 EPDM
- 2 Armsystem: Syrefast rustfritt stål 316
- 3 PVC/PA
- 4 Polyester/polyuretan
- 5 Syrefast rustfritt stål 316

- 6 EPDM
- 7 Gassfjærer Syrefast rustfritt stål 316, tetninger av nitrilgummi
- 8 PVC/PA
- 9 Friksjonsskiver: PA 6.6 karbonfiber
- 10 Muttere og skruer: Syrefast rustfritt stål 316
- 11 PVC/PA

3.3 Tekniske data

NEX S	
Slangediameter	Ø 125 mm / Ø 160 mm
Støynivå*:	
• NEX S (Ø 125)	65-66 dB(A)
• NEX S (Ø 160)	68-71 dB(A)
Vekt:	
• NEX S 2 m (Ø 125)	13 kg
• NEX S 2 m (Ø 160)	14 kg
• NEX S 3 m (Ø 125)	19 kg
• NEX S 3 m (Ø 160)	20 kg
• NEX S 4 m (Ø 125)	24 kg
• NEX S 4 m (Ø 160)	25 kg
Luftstrøm**:	
• NEX S (Ø 125)	maksimum 1100 m ³ /t
• NEX S (Ø 160)	maksimum 1700 m ³ /t
Temperatur (alle modeller)	80 °C
Sone, støv***	21, 22
Sone, gass***	1, 2

* Målt i henhold til ISO 11201.

** Gjelder også lokale bestemmelser.

*** I henhold til ATEX-direktiv 99/92/EF.

4 Installasjon

4.1 Leveringskontroll

Hvis deler er skadet eller mangler når produktet leveres, må du umiddelbart varsle transportøren og den lokale Nederman-representanten.

4.2 Montering NEX S

Se [Bilde 4a-Bilde 8](#). Avsugsarmen kan monteres på vegg. Sjekk at flaten som armen skal monteres på er jevn, og bruk veggbraketten til å merke av hullene.

Bruk låsebolter og -muttere som er egnet for veggmaterialet. Hver av boltene må tåle et moment på minst: 1100 N (NEX S 2 m), 2400 N (NEX S 3 m), 4000 N (NEX S 4 m).

Bruk et vater, og sjekk at avsugsarmen monteres i horisontal stilling.



MERK!

- Sjekk at NEX S huset er riktig jordet. Se [Bilde 8](#) og [Avsnitt 4.3 Kontrollmåling jord](#).
- Fyll ut installasjonsprotokollen etter avsluttet installasjon av NEX S.

4.3 Kontrollmåling jord

- Riktig jordforbindelse skal kontrolleres både etter hovedinstallasjon og vanlig vedlikehold. Dette gjøres ved å måle som vist i [Bilde 8](#), punkt 10.

5 Bruk



ADVARSEL! Antennelsesfare for noen støvtyper og løsemidler.

- Ikke samle materiale som er etsende, eksplosivt, svært brannfarlig, kjemisk ustabil, selvantennelig, eller som kan gi fra seg gnister.
- Sjekk at ingen gjenstander som kan avgi gnister eller føre til brann, suges inn i armen eller slår mot hetten.
- Unngå å blande støv fra ulike prosesser, for eksempel at støv fra servicearbeid og oppmalt plast blandes med metallstøv.

NO



ADVARSEL! Fare for personskade

Klemfare. Se [Bilde 4b](#).



FORSIKTIGHET! Fare for skade på utstyr

Unngå slag mot hetten.

Se [Bilde 9](#). Avsugsarmen kan lett plasseres på et hvilket som helst punkt innen sitt eget arbeidsområde ved hjelp av hendelen (enhet A). Det kan dreies 180° når den er montert på veggen og 360° når den er montert i taket. For å få beste resultat bør hetten plasseres så nær røyk- eller støv kilden som mulig.

Anbefalt luftstrøm (Undersøk også lokale bestemmelser):

- Maks. 1100 m³/h (650 cfm) for slange Ø 125 mm.
- Maks. 1700 m³/h (1000 cfm) for slange Ø 160 mm.

Undersøk alltid om det er tilstrekkelig luftstrøm i hetten før arbeidet begynner. Utilstrekkelig luftstrøm kan skyldes at:

- Viftehjulet roterer i feil retning.
- Hette eller slange er tilstoppet.
- Filterpatronene er tilstoppet.

6 Vedlikehold



ADVARSEL! Fare for personskade

- Klemfare. Se [Bilde 5](#).
- Kontroller at fjæren og fjærholderen fungerer som de skal. Se [Bilde 6](#).

6.1 Rutineinspeksjon og service

Følg listen i [Kapitlet 10 Tillegg B: Sjekkliste for vedlikehold](#) for rutinemessig inspeksjon og reparasjon eller utskifting av skitne og skadde deler på produktets innside og utside.

6.2 Rengjøring



ADVARSEL! Fare for personskade

Bruk maske med støvfilter og annet nødvendig verneutstyr ved rengjøring av NEX S.

6.2.1 Tørrengjøring

Støvsug og tørk av komponentene utvendig og ved behov også innvendig.

6.2.2 Våtrensing

- Bruk et vaskemiddel som ikke vil skade NEX S. Se [Avsnitt 3.1.1 ATEX-produkter](#). Følg rådene fra produsenten av vaskemiddelet når det gjelder dosering og vaskemetode. Skyll med rent vann. Bruk lavt trykk og en vann-temperatur på 40-50°C.
- Unngå direkte skylling av mansjetter, ledd osv. La NEX-armen tørke før den brukes om igjen.

6.2.3 Regelmessig vedlikehold

Regelmessig vedlikehold anbefales minst én gang i året.

- 1 Kontroller at NEX-armen er jordnet.
- 2 Kontroller at slangen er hel. Skift ut slangen hvis nødvendig.
- 3 Kontroller monteringen av armen på vegg.
- 4 Juster leddene hvis nødvendig.



ADVARSEL! Fare for personskade

Fjærkraft! Kontroller at fjæren og fjærholderen fungerer som de skal.

- 5 Kontroller at sugeevnen i hetten er tilstrekkelig.

6.2.4 Innvendig rengjøring av hette og slange

- 1 Fjern hette og slange.
- 2 Utfør tørr- eller våtrengjøring i henhold til anvisningene over.
- 3 La komponentene tørke.
- 4 Monter komponentene igjen.
- 5 Slangens spiralfjær jordes. Se [Bilde 6](#). Foreta en kontrollmåling. Se [Bilde 8](#).

7 Reservedeler



FORSIKTIGHET! Fare for skade på utstyr

Bruk bare originale Nederman reservedeler og tilbehør.

Ta kontakt med din nærmeste autoriserte forhandler eller Nederman for råd og tips om teknisk service eller hvis du trenger hjelp med reservedeler. Se også www.nederman.com.

7.1 Bestille reservedeler

Når du skal bestille reservedeler, må du alltid oppgi følgende:

- Dele- og kontrollnummer (se produktidentifikasjonsplaten).
- Artikkelnnummer og navn på reservedelen (se www.nederman.com/en/service/spare-part-search).
- Antall deler som ønskes.

8 Resirkulering

Produktet er konstruert slik at komponentmaterialene kan resirkuleres. De ulike materialtypene må håndteres iht. gjeldende lokale forskrifter. Ta kontakt med distributøren eller Nederman hvis du er i tvil når du skal kaste produktet etter endt levetid.

9 Tillegg A: Installasjonsprotokoll

- Kopier installasjonsprotokollen, fyll den ut og lagre den som en serviceregistrering.
- Når det gjelder verdier, skriver du verdien inn i resultatkolonnen, ellers er det nok å krysse av hvis punktet er utført eller vurdert.



ADVARSEL! Fare for personskade

Ingen sone til stede ved installasjon, service og rengjøring.



MERK!

Hvis en verdi ligger utenfor grensen eller et resultat er feil eller mangler, må dette rettes opp før første oppstart og normal drift.

Enhetsnr.	Dato:	Utført av:

Kontrollelementer	Referanse	Resultat	Merknader
BRUKSBEGRENSNINGER			
Klassifisering av installasjonsområde Sone, støv 21, 22 Sone, gass 1,2			
Materialets MIE (> 1 mJ).			
LEVERINGSKONTROLL			
Transportskader			
Manglende komponenter			
Vedlikeholdstilgang			
MONTERING			
Bolter og muttere egnet for veggmaterial. 1100N/2400N/4000N			
Avsugsarm er montert i horisontal stilling.			
NEX S huset er jordet på riktig måte. Jordkontinuitet < 100 ohm.			

NO

10 Tillegg B: Sjekkliste for vedlikehold

- Kopier sjekklisten for vedlikehold, fyll den ut og oppbevar den som en serviceregistrering.
- Når det gjelder verdier, skriver du verdien inn i resultatkolonnen, ellers er det nok å krysse av hvis punktet er utført eller vurdert.



ADVARSEL! Fare for personskade

Ingen sone til stede ved installasjon, service og rengjøring.



MERK!

Hvis et inspeksjonsresultat (f.eks. en målt verdi) avviker betraktelig fra et tidligere resultat, må du finne årsaken til avviket.

Enhetsnr.	Dato:	Driftstimer:	Utført av:

Kontrollelementer	Referanse	Resultat	Merknader
INNSENDIG RENGJØRING AV HETTE OG SLANGE			
Tørr eller våtrengjøring.			
Komponenter tørket og montert på nytt.			
NEX S huset er jordet på riktig måte. Jordkontinuitet < 100 ohm			
REGELMESSIG VEDLIKEHOLD, EN GANG I ÅRET			
NEX S huset er jordet på riktig måte. Jordkontinuitet < 100 ohm			
Slange intakt. Skift ut slangen hvis nødvendig.			
Montering av arm på vegg eller i takkontrollert.			
Ledd justert.			
Fjærer og fjærholdere i orden.			
Sugeevne i hette er tilstrekkelig.			
Ledd justert.			
Utvendig rengjøring av hette og slange			

NO

Spis treści

Rysunki	6
1 Wprowadzenie	78
2 Bezpieczeństwo	78
3 Opis	78
3.1 Przeznaczenie urządzenia	78
3.1.1 Produkty ATEX	78
3.2 Główne elementy	78
3.3 Dane techniczne	79
4 Instalacja	80
4.1 Kontrola dostawy	80
4.2 Montaż NEX S	80
4.3 Środki kontroli uziemienia	80
5 Użytkowanie	80
6 Konserwacja	81
6.1 Rutynowe kontrole i serwis	81
6.2 Czyszczenie	81
6.2.1 Czyszczenie na sucho	81
6.2.2 Czyszczenie na mokro	81
6.2.3 Regularna konserwacja	81
6.2.4 Czyszczenie wnętrza ssawki i węża	81
7 Części zamienne	81
7.1 Zamawianie części zamiennych	81
8 Recykling	82
9 Załącznik A: Protokół instalacji	83
10 Załącznik B: Lista kontrolna konserwacji	84

1 Wprowadzenie

Dziękujemy za korzystanie z Nederman produktu!

Nederman Grupa jest wiodącym na świecie dostawcą i producentem produktów i rozwiązań dla sektora technologii środowiskowych. Nasze innowacyjne produkty mogą filtrować, czyścić i poddać recyklingowi w najbardziej wymagających środowiskach. Nedermanprodukty i rozwiązania pomogą Ci zwiększyć produktywność, obniżyć koszty, a także zmniejszyć wpływ procesów przemysłowych na środowisko.

Przed przystąpieniem do montażu, obsługi i serwisowania produktu uważnie zapoznaj się z wszelką dokumentacją produktu oraz z treścią jego tabliczki znamionowej. W razie zagubienia dokumentacji należy natychmiast pozyskać jej nowy egzemplarz. Firma Nederman zastrzega sobie prawo do modyfikowania i udoskonalania swoich produktów – w tym dokumentacji – bez uprzedniego powiadomienia.

Niniejsze urządzenie zostało zaprojektowane w sposób zapewniający zgodność z odpowiednimi dyrektywami WE. Utrzymanie tego stanu gwarantowane jest pod warunkiem wykonywania wszystkich prac związanych z instalacją, konserwacją i naprawami przez wykwalifikowanych pracowników oraz z wykorzystaniem wyłącznie oryginalnych części zamiennych. W razie konieczności skorzystania z pomocy serwisu technicznego i zamówienia części zamiennych skontaktuj się z firmą Nederman lub jej najbliższym autoryzowanym dystrybutorem. W przypadku uszkodzenia lub brakujących części należy natychmiast poinformować o tym lokalnego przedstawiciela firmy Nederman.

2 Bezpieczeństwo

Niniejszy dokument zawiera ważne informacje przedstawione w postaci ostrzeżeń, ostrzeżeń i uwag.



OSTRZEŻENIE! Ryzyko obrażeń ciała

Ostrzeżenia wskazują na potencjalne zagrożenia dla zdrowia i bezpieczeństwa personelu oraz informują o sposobach unikania takich zagrożeń.



PRZESTROGA! Ryzyko uszkodzenia sprzętu

„Przestrogi” wskazują potencjalne zagrożenia dla produktu, lecz nie dla personelu, oraz precyzują, jak ich uniknąć.



UWAGA!

W uwagach zamieszczono inne ważne dla użytkowników informacje.

3 Opis

3.1 Przeznaczenie urządzenia

Ramię odciągowe NEX S służy do wyciągania mieszanek pyłowych lub gazowych w atmosferach zagrożonych wybuchem w wyniku zmieszania się powietrza z gazem, oparami, mgłą lub pyłem.

3.1.1 Produkty ATEX

Ramię NEX S nie jest oznaczone symbolem EX, ponieważ nie jest objęte zakresem dyrektywy 2014/34/EU. Choć ramię NEX S nie jest opatrzone znakiem EX, doskonale nadaje się do użytkowania w strefach wymienionych w tabeli [Punkt 3.3 Dane techniczne](#), zgodnie z dyrektywą ATEX 1999/92/WE.



OSTRZEŻENIE! Ryzyko wybuchu

- Ramienia NEX S nie wolno używać do odciągu mieszanek pyłu/powietrza z: MIE < 1 mJ (MIE = Minimalna energia zapłonu)
- Ramienia NEX S nie wolno używać do odciągu mieszanek pyłu/powietrza z grupy wybuchowości IIC.



PRZESTROGA! Ryzyko uszkodzenia sprzętu

Nie wolno używać ramienia NEX S do odciągu mieszanek pyłowych lub gazowych, mogących uszkodzić materiały, z których wykonano ramię. Patrz: [Obraz 3](#).

3.2 Główne elementy

Patrz [Obraz 3](#).

- 1 EPDM
- 2 System ramienia: Kwasoodporna stal nierdzewna 316

- 3 PVC/PA
- 4 Poliester/poliuretan
- 5 Kwasoodporna stal nierdzewna 316
- 6 EPDM
- 7 Sprężyny gazowe: Kwasoodporna stal nierdzewna 316, uszczelki z kauczuku nitylowego
- 8 PVC/PA
- 9 Tarcze cierne: Włókna węglowe PA 6.6
- 10 Nakrętki i śruby: Kwasoodporna stal nierdzewna 316
- 11 PVC/PA

3.3 Dane techniczne

NEX S	
Średnica węża	Ø 125 mm / Ø 160 mm
Poziom hałas* :	
• NEX S (Ø 125)	65-66 dB(A)
• NEX S (Ø 160)	68-71 dB(A)
Ciężar:	
• NEX S 2 m (Ø 125)	13 kg
• NEX S 2 m (Ø 160)	14 kg
• NEX S 3 m (Ø 125)	19 kg
• NEX S 3 m (Ø 160)	20 kg
• NEX S 4 m (Ø 125)	24 kg
• NEX S 4 m (Ø 160)	25 kg
Przepływ powietrza** :	
• NEX S (Ø 125)	maks. 1100 m ³ /h
• NEX S (Ø 160)	maks. 1700 m ³ /h
Temperatura pracy (wszystkie modele)	80 °C
Strefa, pył***	21, 22
Strefa, gaz***	1, 2

* Pomiar zgodnie z normą ISO 11201.

** Należy również stosować się do miejscowych wytycznych.

*** Zgodnie z dyrektywą ATEX 99/92/EWG.

4 Instalacja

4.1 Kontrola dostawy

W przypadku stwierdzenia uszkodzenia części lub niekompletności produktu w momencie jego dostawy należy natychmiast poinformować o tym przewoźnika i lokalnego przedstawiciela firmy Nederman.

4.2 Montaż NEX S

Patrz [Obraz 4a](#)–[Obraz 8](#). Ramię odciągowe można zamocować na ścianie. Upewnij się, że powierzchnia, na której chcesz zamontować ramię, jest równa. Użyj wspornika ściennego w celu oznaczenia otworów.

Należy dobrać śruby ustalające i nakrętki zabezpieczające, uwzględniając materiał konstrukcyjny ściany. Każda śruba musi wytrzymać minimalną siłę momentu obrotowego równą: 1100 N (NEX S 2 m), 2400 N (NEX S 3 m), 4000 N (NEX S 4 m).

Użyj poziomicy alkoholowej, aby zapewnić zamontowanie ramienia odciągowego w poziomie.



UWAGA!

- Upewnij się, że obudowa ramienia NEX S jest odpowiednio uziemiona. Patrz [Obraz 8](#) i [Punkt 4.3 Środki kontroli uziemienia](#).
- Po zakończeniu montażu ramienia NEX S wypełnij protokół montażu.

4.3 Środki kontroli uziemienia

PL

- Sprawdzać obwód uziemienia zarówno po dokonaniu instalacji głównej, jak i po każdej konserwacji okresowej. Należy tego dokonać poprzez pomiary, tak jak ukazano na [Obraz 8](#) pozycja 10.

5 Użytkowanie



OSTRZEŻENIE! Ryzyko zapłonu w przypadku niektórych pyłów lub rozpuszczalników

- Nie wolno zbierać substancji żrących, wybuchowych, wysoce łatwopalnych, chemicznie nietrwałych, ulegających samozapłonowi ani iskrzących się.
- Należy upewnić się, że do wnętrza ramienia nie są zasysane jakiegokolwiek materiały, które mogłyby spowodować iskrzenie czy pożar lub też uderzyć w wyciąg.
- Unikać mieszania pyłów pochodzących z różnych procesów, np. prac serwisowych i szlifowania tworzyw sztucznych oraz metali.



OSTRZEŻENIE! Ryzyko obrażeń ciała

Ryzyko zgniecenia. Patrz [Obraz 4b](#).



PRZESTROGA! Ryzyko uszkodzenia sprzętu

Unikać uderzeń w odciąg.

Patrz [Obraz 9](#). Ramię wyciągowe można z łatwością ustawić w dowolnym położeniu należącym do jego zakresu roboczego, użyć uchwytu (pozycja A). Można je obrócić o 180° na potrzeby montażu ściennego lub o 360° na potrzeby montażu sufitowego. Aby zapewnić jak najskuteczniejsze odprowadzanie oparów lub pyłu, należy umieścić wyciąg możliwie najbliżej procesu, w którym są one wytwarzane.

Zalecany przepływ powietrza (ponadto należy sprawdzić lokalne wytyczne):

- Maksymalnie 1100 m³/h (650 cfm) dla węża Ø 125 mm.
- Maksymalnie 1700 m³/h (1000 cfm) dla węża Ø 160 mm.

Przed rozpoczęciem prac należy zawsze sprawdzać, czy przepływ powietrza w odciągu jest wystarczający. Niewłaściwy przepływ powietrza spowodowany jest przez:

- Nieprawidłowy kierunek obrotów wirnika wentylatora.
- zablokowania ssawki lub węża;
- Zablokowane wkłady filtra.

6 Konserwacja

OSTRZEŻENIE! Ryzyko obrażeń ciała

- Ryzyko zgniecenia. Patrz [Obraz 5](#).
- Należy skontrolować działanie i stan sprężyny i uchwytu sprężyny. Patrz: [Obraz 6](#).

6.1 Rutynowe kontrole i serwis

Przeprowadzaj rutynowe kontrole oraz naprawy lub wymiany zużytych i uszkodzonych części wewnętrznych i zewnętrznych produktu, kierując się listą, która zawarta jest w [Rozdział 10 Załącznik B: Lista kontrolna konserwacji](#).

6.2 Czyszczenie

OSTRZEŻENIE! Ryzyko obrażeń ciała

Podczas czyszczenia ramienia NEX S należy stosować maskę z filtrem pyłu i inne niezbędne zabezpieczenia.

6.2.1 Czyszczenie na sucho

Odkurz i przetrzyj części ramienia na zewnątrz, a w razie konieczności także wewnątrz.

6.2.2 Czyszczenie na mokro

- Zastosuj roztwór detergentu, który nie spowoduje uszkodzenia ramienia NEX S, patrz [Punkt 3.1.1 Produkty ATEX](#). Przestrzegaj zaleceń producenta środka dotyczących dozowania i sposobu czyszczenia. Przepłucz czystą wodą. Użyj wody pod niskim ciśnieniem, o temperaturze 40–50°C.
- Unikaj bezpośredniego przepłukiwania tulei, złączy itp. Pozostaw ramię NEX do wyschnięcia przed ponownym użyciem.

6.2.3 Regularna konserwacja

Zaleca się poddawanie ramienia regularnej konserwacji, przynajmniej raz do roku.

- 1 Sprawdź, czy ramię NEX jest uziemione.
- 2 Sprawdź, czy wąż jest nienaruszony. W razie potrzeby wymień wąż.
- 3 Sprawdź, czy ramię jest odpowiednio przymocowane do ściany.
- 4 W razie konieczności wyreguluj połączenia.

OSTRZEŻENIE! Ryzyko obrażeń ciała

Niebezpieczny naciąg sprężyny! Należy skontrolować działanie i stan sprężyny i uchwytu sprężyny.

- 5 Upewnij się, że wydajność zasysania w ssawce jest wystarczająca.

6.2.4 Czyszczenie wnętrza ssawki i węża

- 1 Odłącz ssawkę i węża.
- 2 Wyczyść je na sucho lub na mokro zgodnie z powyższymi instrukcjami.
- 3 Poczekaj, aż części wyschną.
- 4 Ponownie zamontuj części.
- 5 Wykonaj uziemienie spirali węża. Patrz: [Obraz 6](#). Odczytaj wskazanie miernika kontrolnego. Patrz: [Obraz 8](#).

7 Części zamienne

PRZESTROGA! Ryzyko uszkodzenia sprzętu

Należy używać wyłącznie oryginalnych części zamiennych firmy Nederman.

W razie konieczności uzyskania wskazówek dotyczących serwisu technicznego lub pomocy w sprawie części zamiennych, skontaktuj się z firmą Nederman lub jej najbliższym autoryzowanym dystrybutorem. Patrz również: www.nederman.com.

7.1 Zamawianie części zamiennych

W przypadku zamawiania części zawsze należy podawać następujące informacje:

- Numer części i numer kontrolny (patrz: tabliczka znamionowa produktu).

- Numer szczegółowy i nazwę części zamiennej (patrz: www.nederman.com/en/service/spare-part-search).
- Wymagana ilość części.

8 Recykling

Produkt został zaprojektowany w taki sposób, aby możliwe było powtórne przetworzenie materiałów użytych do produkcji jego elementów. Z materiałami różnego rodzaju należy postępować zgodnie z właściwymi przepisami miejscowymi. W razie wątpliwości podczas utylizowania produktu po zakończeniu okresu jego eksploatacji skontaktuj się z firmą Nederman lub jej dystrybutorem.

9 Załącznik A: Protokół instalacji

- Skopiuj protokół instalacji, wypełnij go i zachowaj jako zapis serwisowy.
- W przypadku wartości zapisz wartość z kolumny z wynikami. W przeciwnym wypadku, jeśli pozycja została wykonana lub uwzględniona, wystarczające jest zaznaczenie.



OSTRZEŻENIE! Ryzyko obrażeń ciała

Podczas montażu, serwisowania i czyszczenia w strefie nie powinny znajdować się jakiegokolwiek osoby postronne.



UWAGA!

Jeśli wartość wykracza poza dopuszczalny zakres, wynik jest nieprawidłowy lub brakuje wyniku, taką nieprawidłowość należy skorygować przed przystąpieniem do pierwszego rozruchu i normalnej pracy.

Nr urządzenia	Data:	Wykonane przez:

Elementy sterujące	Symbol	Wynik	Uwagi
OGRANICZENIA WYMOGÓW ZASTOSOWANIA			
Klasyfikacja obszarów instalacji Strefa, pył 21,22 Strefa, gaz 1,2			
MEZ materiału (>1 mJ).			
KONTROLA DOSTAWY			
Uszkodzenie podczas transportu			
Brakujące podzespoły			
Dostęp do konserwacji			
MOCOWANIE			
Śruby i nakrętki odpowiednie dla materiału konstrukcyjnego ściany. 1100N/2400N/4000N			
Ramię odciągowe montowane jest w pozycji poziomej.			
Obudowa ramienia NEX S jest prawidłowo uziemiona. Ciągłość uziemienia < 100 omów.			

10 Załącznik B: Lista kontrolna konserwacji

- Skopiuj listę kontrolną instalacji, wypełnij ją i zachowaj jako zapis serwisowy.
- W przypadku wartości zapisz wartość z kolumny z wynikami. W przeciwnym wypadku, jeśli pozycja została wykonana lub uwzględniona, wystarczające jest zaznaczenie.



OSTRZEŻENIE! Ryzyko obrażeń ciała

Podczas montażu, serwisowania i czyszczenia w strefie nie powinny znajdować się jakiegokolwiek osoby postronne.



UWAGA!

Jeśli wynik przeglądu (na przykład zmierzona wartość) znacznie odbiega od poprzedniego wyniku, należy znaleźć przyczynę zaistniałej różnicy.

Nr urządzenia	Data:	Liczba roboczogodzin:	Wykonane przez:

Elementy sterujące	Symbol	Wynik	Uwagi
CZYSZCZENIE WNĘTRZA SSAWKI I WĘŻA			
Czyszczenie na mokro lub such.			
Podzespoły są wyczyszczone i ponownie zamontowane.			
Obudowa ramienia NEX S jest prawidłowo uziemiona. Ciągłość uziemienia < 100 omów			
REGULARNA KONSERWACJA, RAZ W ROKU			
Obudowa ramienia NEX S jest prawidłowo uziemiona. Ciągłość uziemienia < 100 omów			
Wąż w stanie nienaruszonym. W razie potrzeby wymień wąż.			
Sprawdzono, czy ramię jest odpowiednio przymocowane do ściany lub sufitu.			
Połączenia wyregulowane.			
Sprężyna i uchwyty sprężyny sprawne			
Wydajność zasysania w ssawce jest wystarczająca.			
Połączenia wyregulowane.			
Czyszczenie zewnętrznej części ssawki i węża.			

Innehållsförteckning

Bilder	6
1 Förord	86
2 Säkerhet	86
3 Beskrivning	86
3.1 Avsett användningsområde	86
3.1.1 ATEX-produkter	86
3.2 Huvuddelar	86
3.3 Tekniska data	87
4 Installation	87
4.1 Leveranskontroll	87
4.2 Montering NEX S	88
4.3 Kontrollmätning av jordning	88
5 Användning	88
6 Underhåll	88
6.1 Rutinkontroll och service	88
6.2 Rengöring	89
6.2.1 Torrengöring	89
6.2.2 Våtrensning	89
6.2.3 Normalt underhåll	89
6.2.4 Invändig rengöring av kåpa och slang	89
7 Reservdelar	89
7.1 Beställa reservdelar	89
8 Återvinning	89
9 Bilaga A: Installationsprotokoll	90
10 Bilaga B: Checklista för underhåll	91

1 Förord

Tack för att du använder en Nederman-produkt!

Nederman Group är en världsledande leverantör och utvecklare av produkter och lösningar för miljötekniksektorn. Våra innovativa produkter filtrerar, renar och återvinner i de mest krävande miljöer. Nederman:s produkter och lösningar hjälper dig att öka din produktivitet, sänka kostnader och minska miljöpåverkan från industriella processer.

Läs all produktdokumentation och produktens märkskylt noga före installation, drift och service av produkten. Ersätt dokumentationen omedelbart om den skulle försvinna. Nederman förbehåller sig rätten att ändra och förbättra sina produkter, inklusive dokumentation, utan föregående avisering.

Den här produkten uppfyller kraven i tillämpliga EU-direktiv. För att produktens ska fortsätta att uppfylla kraven måste alla installationer, underhållsarbeten och reparationer utföras av behörig personal som endast använder originaldelar och tillbehör från Nederman. Kontakta närmaste auktoriserade återförsäljare eller Nederman för rådgivning vid teknisk service samt för att erhålla reservdelar. Kontakta omedelbart speditören och den lokala Nederman-representanten om delar saknas eller är skadade när produkten levereras.

2 Säkerhet

Det här dokumentet innehåller viktig information som presenteras antingen som en varning, ett försiktighetsmeddelande eller en kommentar.



WARNING! Risk för personskada

Varningar anger en möjlig fara för personalens hälsa och säkerhet, samt hur faran kan undvikas.



VARSAMHET! Risk för skada på utrustningen

"Försiktig" betecknar en potentiell risk för produkten, men innebär inte fara för personal, och anger hur risken kan förhindras.



NOTERA!

Anmärkningar innehåller annan information som är viktig för medarbetarna.

3 Beskrivning

3.1 Avsett användningsområde

NEX S Utsugsarm är konstruerad för att dra ut damm- och gasblandningar i miljöer där atmosfären kan vara explosiv till följd av att luft har blandats med gas, ånga, dimma eller damm.

3.1.1 ATEX-produkter

NEX S är inte märkt med EX-symbolen eftersom produkten inte omfattas av direktiv 2014/34/EU. Även om NEX S inte är försedd med EX-symbolen är den mycket lämplig för användning i de zoner som anges i [Avsnitt 3.3 Tekniska data](#) i enlighet med ATEX-arbetsdirektiv 1999/92/EG.



WARNING! Explosionsrisk

- NEX S-armen får inte användas för utsugning av damm-/luftblandningar med: MIE < 1 mJ (MIE = Minsta antändningsenergi)
- NEX S-armen får inte användas för utsugning av gas-/luftblandningar i explosionskategori IIC:



VARSAMHET! Risk för skada på utrustningen

Använd inte NEX S för att dra ut damm- eller gasblandningar som kan påverka materialen i utsugsarmen. Se [Bild 3](#).

3.2 Huvuddelar

Se [Bild 3](#).

- 1 EPDM
- 2 Armsystem: Syrabeständigt rostfritt stål 316
- 3 PVC/PA
- 4 Polyester/polyuretan
- 5 Syrabeständigt rostfritt stål 316

- 6 EPDM
- 7 Gasfjädrar: Syrabeständigt rostfritt stål 316, tätningar av nitrilgummi
- 8 PVC/PA
- 9 Friktionsskivor PA 6.6 kolfiber
- 10 Muttrar och skruvar: Syrabeständigt rostfritt stål 316
- 11 PVC/PA

3.3 Tekniska data

NEX S	
Slangdiameter	Ø 125 mm / Ø 160 mm
Ljudnivå*:	
• NEX S (Ø 125)	65-66 dB(A)
• NEX S (Ø 160)	68-71 dB(A)
Vikt:	
• NEX S 2 m (Ø 125)	13 kg
• NEX S 2 m (Ø 160)	14 kg
• NEX S 3 m (Ø 125)	19 kg
• NEX S 3 m (Ø 160)	20 kg
• NEX S 4 m (Ø 125)	24 kg
• NEX S 4 m (Ø 160)	25 kg
Luftflöde**:	
• NEX S (Ø 125)	maximalt 1100 m ³ /h
• NEX S (Ø 160)	maximalt 1700 m ³ /h
Användningstemperatur (alla modeller)	80 °C
Zon, damm***	21, 22
Zon, gas***	1, 2

* Uppmätt enligt ISO 11201.

** Följ även lokala direktiv.

*** Enligt ATEX-arbetsdirektiv 1999/92/EEC.

4 Installation

4.1 Leveranskontroll

Kontakta omedelbart speditören och den lokala representanten för Nederman om delar saknas eller är skadade när produkten levereras.

4.2 Montering NEX S

Se [Bild 4a](#)–[Bild 8](#). Utsugsarmen kan väggmonteras. Kontrollera att väggytan är plan och använd väggfästet för att märka upp hålen.

Använd fästbultar och muttrar som är lämpliga för väggmaterialet. Skruvarna måste klara ett åtdragningsmoment på minst: 1100 N (NEX S 2 m), 2400 N (NEX S 3 m), 4000 N (NEX S 4 m).

Kontrollera med hjälp av ett vattenpass att utsugsarmen monteras i horisontellt läge.



NOTERA!

- Kontrollera att höljet på NEX S är ordentligt jordat. Se [Bild 8](#) och [Avsnitt 4.3 Kontrollmätning av jordning](#).
- Fyll i installationsprotokollet efter installationen av NEX S.

4.3 Kontrollmätning av jordning

- Kontrollera jordningen både efter huvudinstallationen och efter regelbundet underhåll. Detta görs genom att man mäter i enlighet med [Bild 8](#) punkt 10.

5 Användning



WARNING! Antändningsrisk för vissa typer av damm eller lösningsmedel.

- Samla inte upp material som är frätande, explosivt, mycket brandfarligt, kemiskt instabilt eller som kan självantända eller avge gnistor.
- Kontrollera att inga förmål som kan ge upphov till brand eller gnistor sugas in i armen eller kan påverka kåpan.
- Undvik att blanda damm från olika processer, till exempel damm från servicearbete och plastslipning med damm från metallslipning.



WARNING! Risk för personskada

Klämrisk. Se [Bild 4b](#).



VARSAMHET! Risk för skada på utrustningen

Undvik stötar och slag mot kåpan.

Se [Bild 9](#). Utsugsarmen kan enkelt placeras vid valfri punkt inom apparatens arbetsområde med hjälp av handtaget (punkt A). Den går att rotera 180° vid väggmontering och 360° vid takmontering. För bästa uppsugningseffekt bör kåpan placeras så nära processen där röken eller dammet uppstår som möjligt.

Rekommenderat luftflöde (kontrollera även lokala bestämmelser):

- Max 1100 m³/h (650 cfm) för slang med Ø 125 mm.
- Max 1700 m³/h (1000 cfm) för slang med Ø 160 mm.

Kontrollera alltid att luftflödet i kåpan är tillräckligt innan arbetet påbörjas. Om luftflödet är otillräckligt kan orsaken vara att:

- Fläkthjulet roterar i fel riktning.
- Kåpan eller slangen är blockerade.
- Filterpatronerna är blockerade.

6 Underhåll



WARNING! Risk för personskada

- Klämrisk. Se [Bild 5](#).
- Kontrollera fjäderns och fjäderhållarens funktion. Se [Bild 6](#).

6.1 Rutinkontroll och service

Följ nedanstående lista [Kapitel 10 Bilaga B: Checklista för underhåll](#) för rutininspektioner, reparationer och byte av slitna eller skadade delar på produktens insida och utsida.

6.2 Rengöring



WARNING! Risk för personskada

En skyddsmask med dammfilter och annan nödvändig skyddsutrustning bör användas när du rengör NEX S.

6.2.1 Torrengöring

Dammsug och torka av komponenterna utvändigt och vid behov även invändigt.

6.2.2 Våtrengöring

- Använd ett rengöringsmedel som inte skadar NEX S, se [Avsnitt 3.1.1 ATEX-produkter](#). Följ anvisningarna från tillverkaren av rengöringsmedlet rörande dosering och rengöringsmetod. Skölj med rent vatten. Använd lågt tryck och en vattentemperatur på 40-50°C.
- Undvik direkt sköljning av hylsor, skarvar och liknande. Låt NEX-armen torka innan den används igen.

6.2.3 Normalt underhåll

Normalt underhåll rekommenderas minst en gång om året.

- 1 Kontrollera att NEX-armen är jordad.
- 2 Kontrollera att slangen är intakt. Byt vid behov slang.
- 3 Kontrollera monteringen av armen på väggen.
- 4 Justera länkarna vid behov.



WARNING! Risk för personskada

Fjädersnaren har en hög spännkraft! Kontrollera fjädersnaren och fjäderhållarens funktion.

- 5 Kontrollera att sugförmågan i huven är tillräcklig.

6.2.4 Invändig rengöring av kåpa och slang

- 1 Lossa på kåpan och slangen.
- 2 Dammtorka eller våttorka enligt instruktionerna ovan.
- 3 Låt komponenterna torka.
- 4 Sätt tillbaka komponenterna.
- 5 Jorda slangspiralen. Se [Bild 6](#). Gör en kontrollmätning. Se [Bild 8](#).

7 Reservdelar



VARSAMHET! Risk för skada på utrustningen

Använd endast Nederman originalreservdelar och tillbehör.

Kontakta närmaste auktoriserade återförsäljare eller Nederman för information om teknisk service eller om du behöver beställa reservdelar. Se även www.nederman.com.

7.1 Beställa reservdelar

Ange alltid följande information vid beställning av reservdelar:

- Komponent- och kontrollnummer (se produktens märkskylt).
- Reservdelens artikelnummer och namn (se www.nederman.com/en/service/spare-part-search).
- Antal erforderliga reservdelar.

8 Återvinning

Produkten är designad så att komponentmaterialet kan återvinnas. De olika materialtyperna måste hanteras i enlighet med tillämpliga lokala bestämmelser. Kontakta leverantören eller Nederman om det skulle uppstå oklarheter kring produktens skrotning i slutet av dess livslängd.

9 Bilaga A: Installationsprotokoll

- Kopiera installationsprotokollet, fyll i det och spara som ett servicedokument.
- När det gäller värden anger du värdet i resultatkolonnen. I annat fall räcker det att sätta en bock om en post har genomförts eller tagits under övervägande.



WARNING! Risk för personskada

Inga farliga partiklar eller vätskor får finnas i närheten under installation, service och rengöring.



NOTERA!

Om ett värde ligger utanför den tillåtna nivån eller om ett resultat är felaktigt eller saknas måste det åtgärdas före första start och normal drift.

Enhetsnr	Datum:	Utfört av:

Kontrollpunkter	Referens	Resultat	Anteckningar
KRAV FÖR ANVÄNDNING (GRÄNSVÄRDEN)			
Installationsområdets klassifikation Zon, damm 21,22 Zon, gas 1,2			
MIE för materialet (>1 mJ).			
KONTROLL VID LEVERANS			
Transportskada			
Saknade komponenter			
Åtkomst för underhåll			
MONTERING			
Fästbultar och muttrar är lämpliga för väggmaterialet. 1100N/2400N/4000N			
Utsugsarmen är monterad i horisontellt läge.			
Höljet på NEX S är ordentligt jordat. Jordkontinuitet < 100 ohm.			

10 Bilaga B: Checklista för underhåll

- Kopiera checklistan för underhåll, fyll i den och spara som ett servicedokument.
- När det gäller värden anger du värdet i resultatkolonnen. I annat fall räcker det att sätta en bock om en post har genomförts eller tagits under övervägande.



WARNING! Risk för personskada

Inga farliga partiklar eller vätskor får finnas i närheten under installation, service och rengöring.



NOTERA!

Om inspektionsresultatet (exempelvis ett uppmätt värde) skulle avvika kraftigt från tidigare resultat bör anledningen till avvikelserna undersökas.

Enhetsnr	Datum:	Drifftimmar:	Utfört av:

Kontrollpunkter	Referens	Resultat	Anteckningar
INVÄNDIG RENGÖRING AV KÅPA OCH SLANG			
Rengjord med våt- eller torrensöring.			
Komponenterna avtorkade och återmonterade.			
Höljet på NEX S är ordentligt jordat. Jordkontinuitet < 100 ohm			
NORMALT UNDERHÅLL, EN GÅNG OM ÅRET			
Höljet på NEX S är ordentligt jordat. Jordkontinuitet < 100 ohm			
Slangen intakt. Byt vid behov slang.			
Montering av armen på vägg eller takkontrollerad.			
Länkar justerade.			
Funktion hos fjädrar och fjäderhållare kontrollerad.			
Sugförmågan i huven är tillräcklig.			
Länkar justerade.			
Invändig rengöring av kåpa och slang.			

Nederman

www.nederman.com